

# LOHO

STONE TABLE





## CAST/TABLE COLLECTION

“Where styles follow each other  
at a rapid pace, our tables are  
cast for eternity”

# SIZES

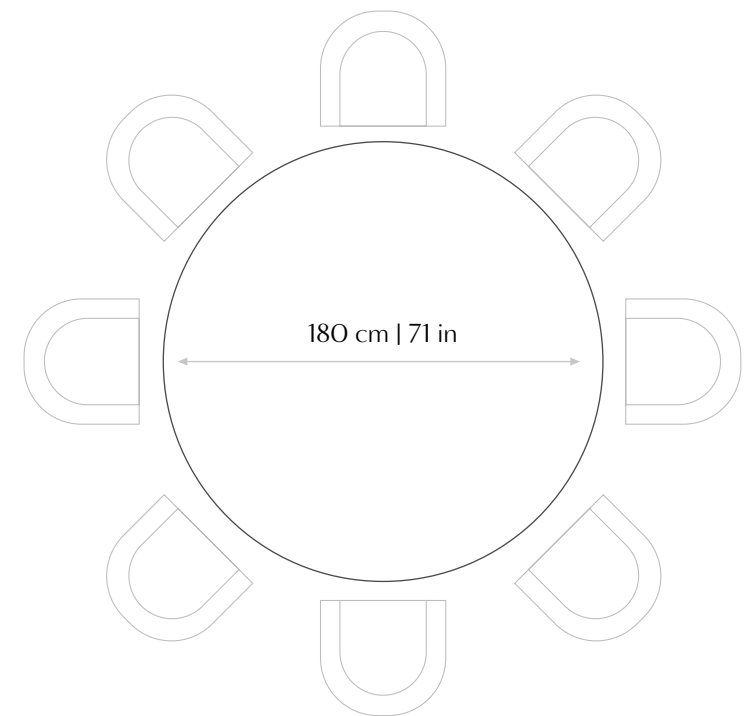
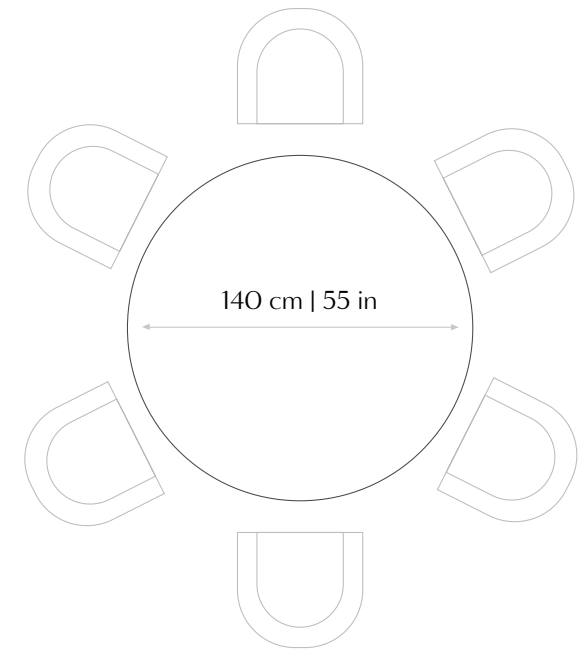

\*Standard height 75 cm | 30 in  
Delivery estimate 8 weeks

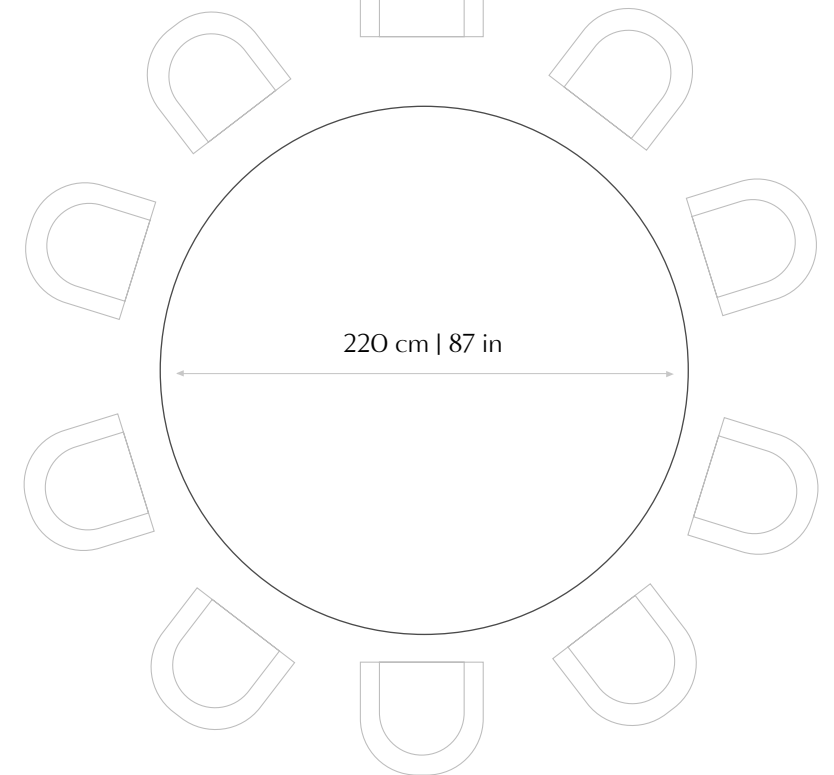
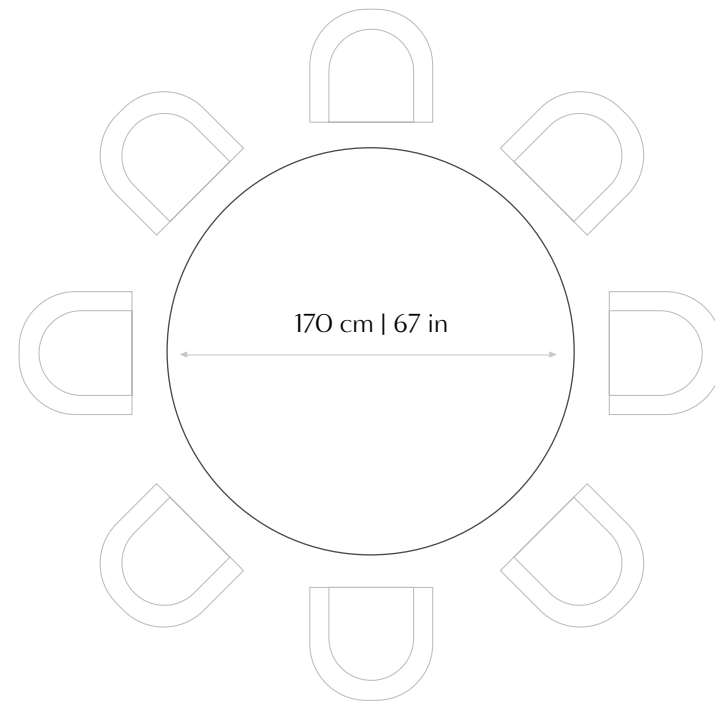
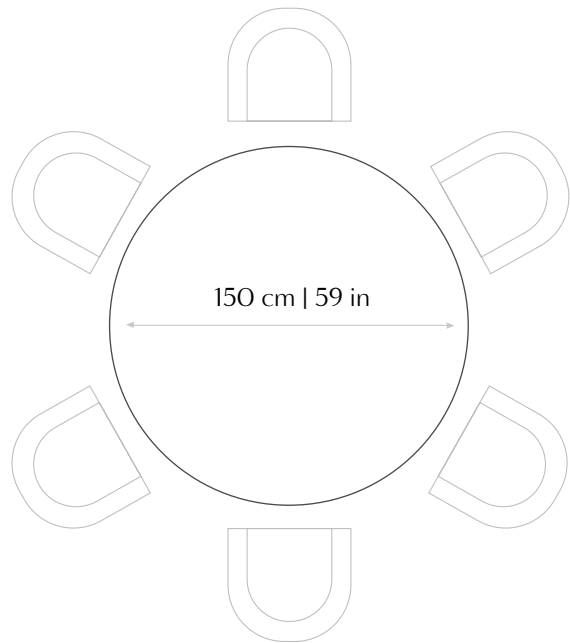
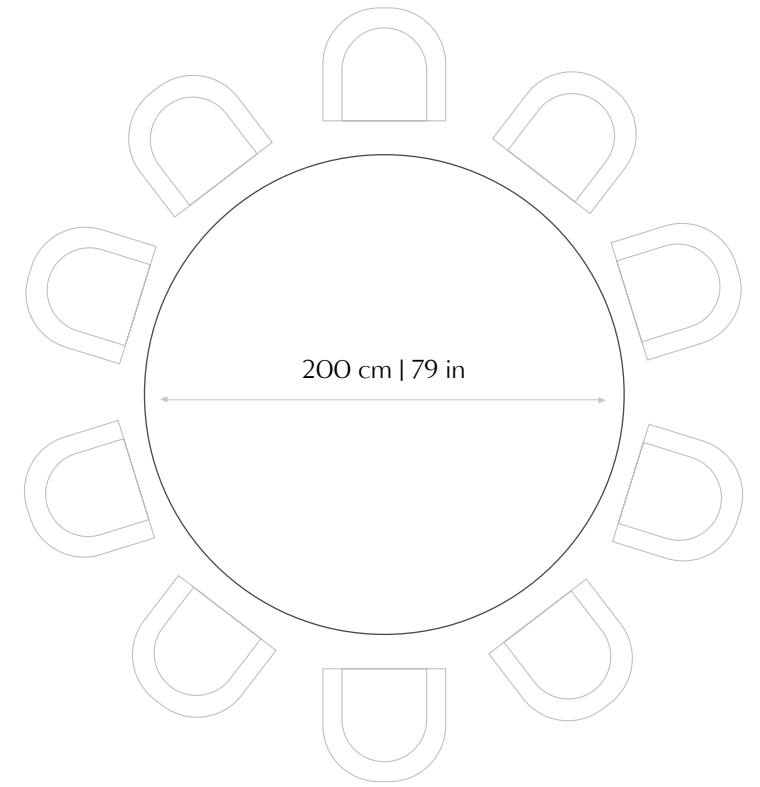
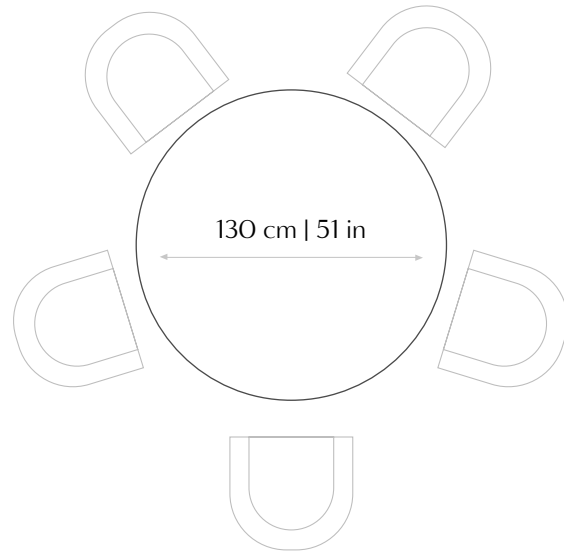
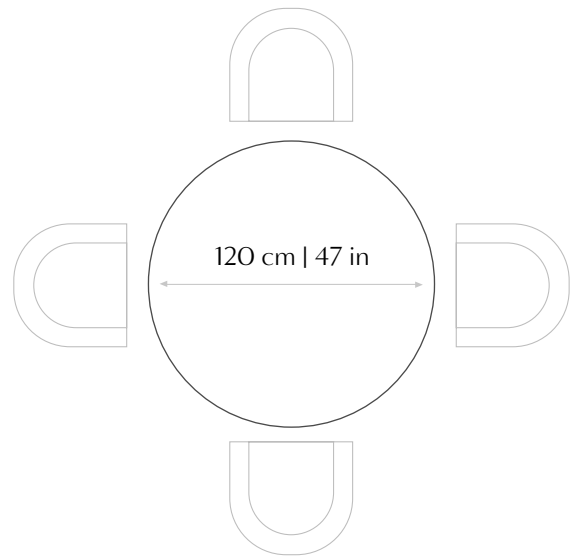

# LOHO



TECHNICAL SHEETS

TECHNISCHE INFO

FICHES TECHNIQUES

## 1. UNPACK | UITPAKKEN | DÉBALLER

EN | The tabletop and table leg are packaged separately. Inspect the crates for damage upon receipt.  
NL | Het tafelblad en de tafelpoot zijn afzonderlijk verpakt. Inspecteer de kist op schade bij ontvangst.  
FR | Le plateau de table et le pied de table sont emballés séparément. Veuillez inspecter les caisses à la réception pour tout dommage.

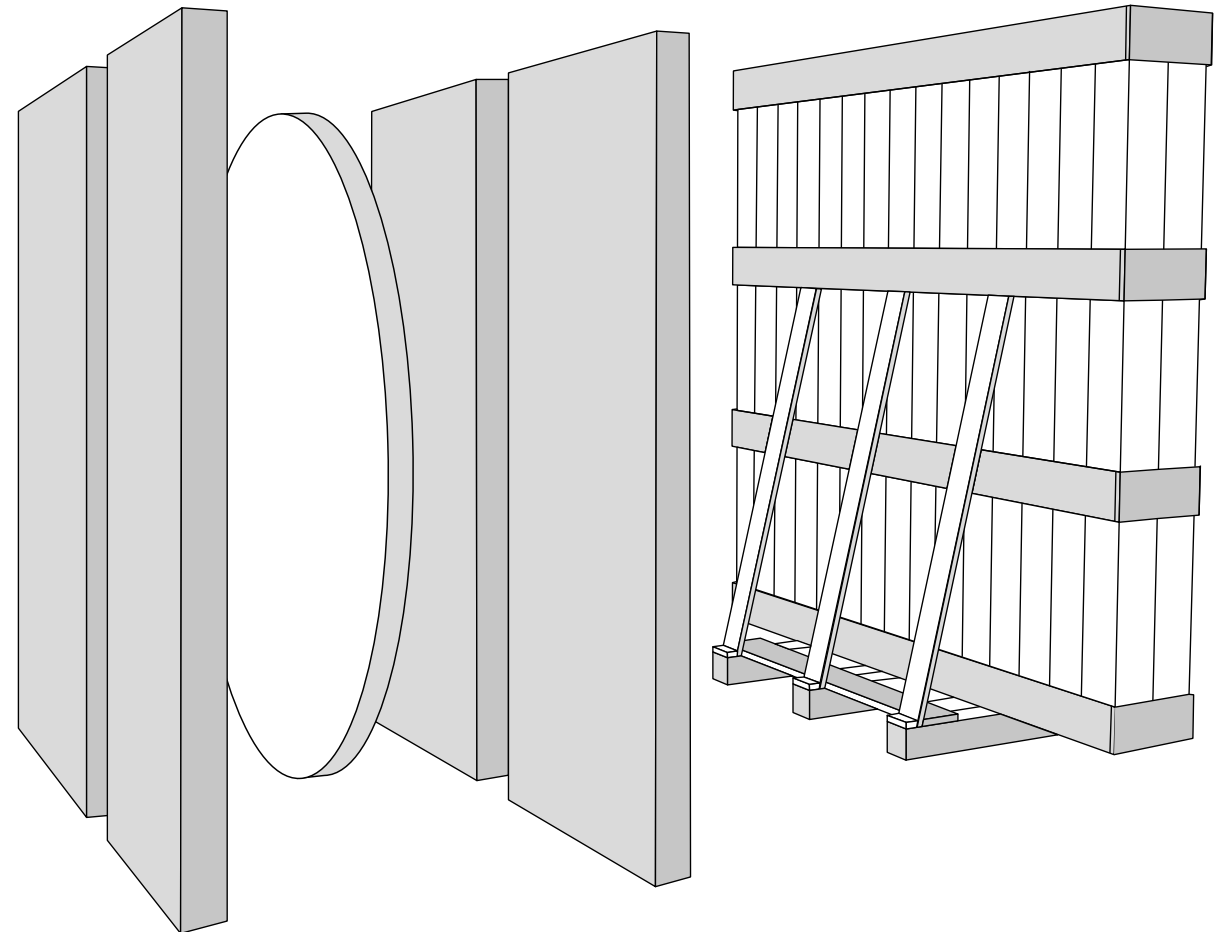

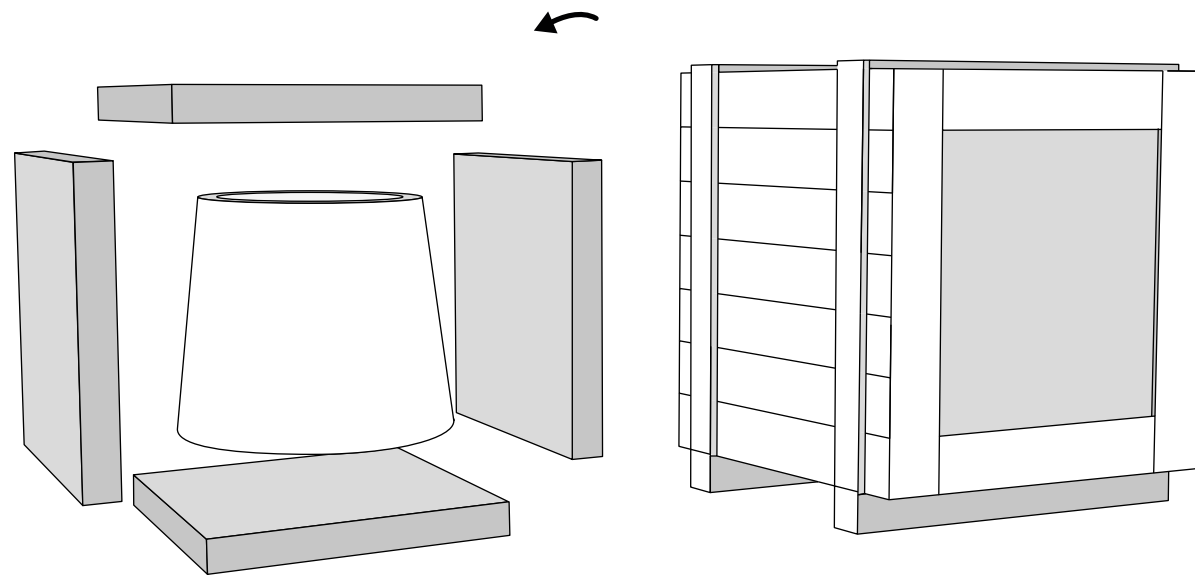

## 2. INSPECT | INSPEKTEREN | INSPECTER

EN | Shockwatches are located on both sides of the crate. If these are red, it indicates potential damage.

NL | Aan beide kanten van de kist zitten schokwatches. Indien deze rood zijn wijst dit op mogelijke schade.

FR | Des indicateurs de choc se trouvent des deux côtés de la caisse. S'ils sont rouges, cela signifie un possible dommage.

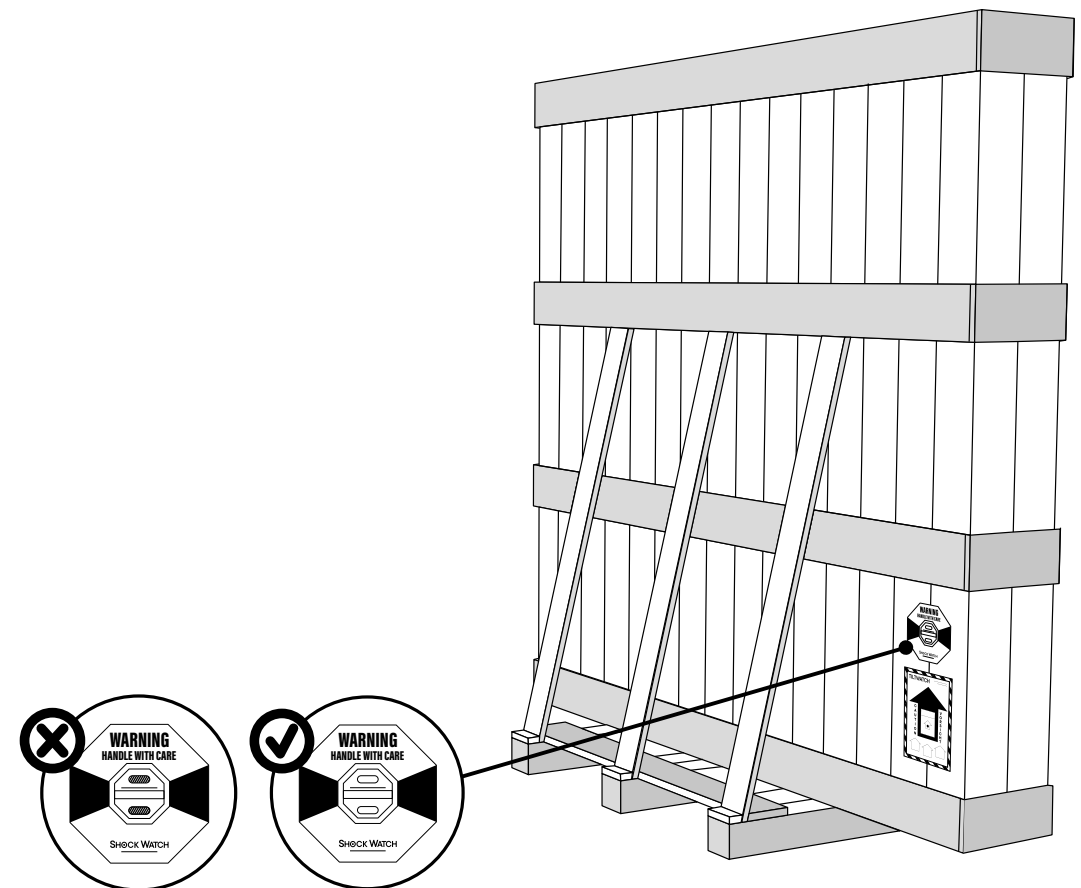

### 3. INSTALLATION | INSTALLATIE | INSTALLATION

**EN** | The table leg comes with a pre-drilled metal plate. Ensure that the holes in this plate align with the holes beneath the tabletop for secure assembly.

**NL** | De tafelpoot heeft een voorgeboorde metalen plaat. Zorg ervoor dat de gaten in deze plaat overeenkomen met de gaten onder het tafelblad voor een stevige montage.

**FR** | Le pied de table est équipé d'une plaque métallique pré-percée. Assurez-vous que les trous de cette plaque correspondent aux trous sous le plateau de table pour un montage sécurisé.

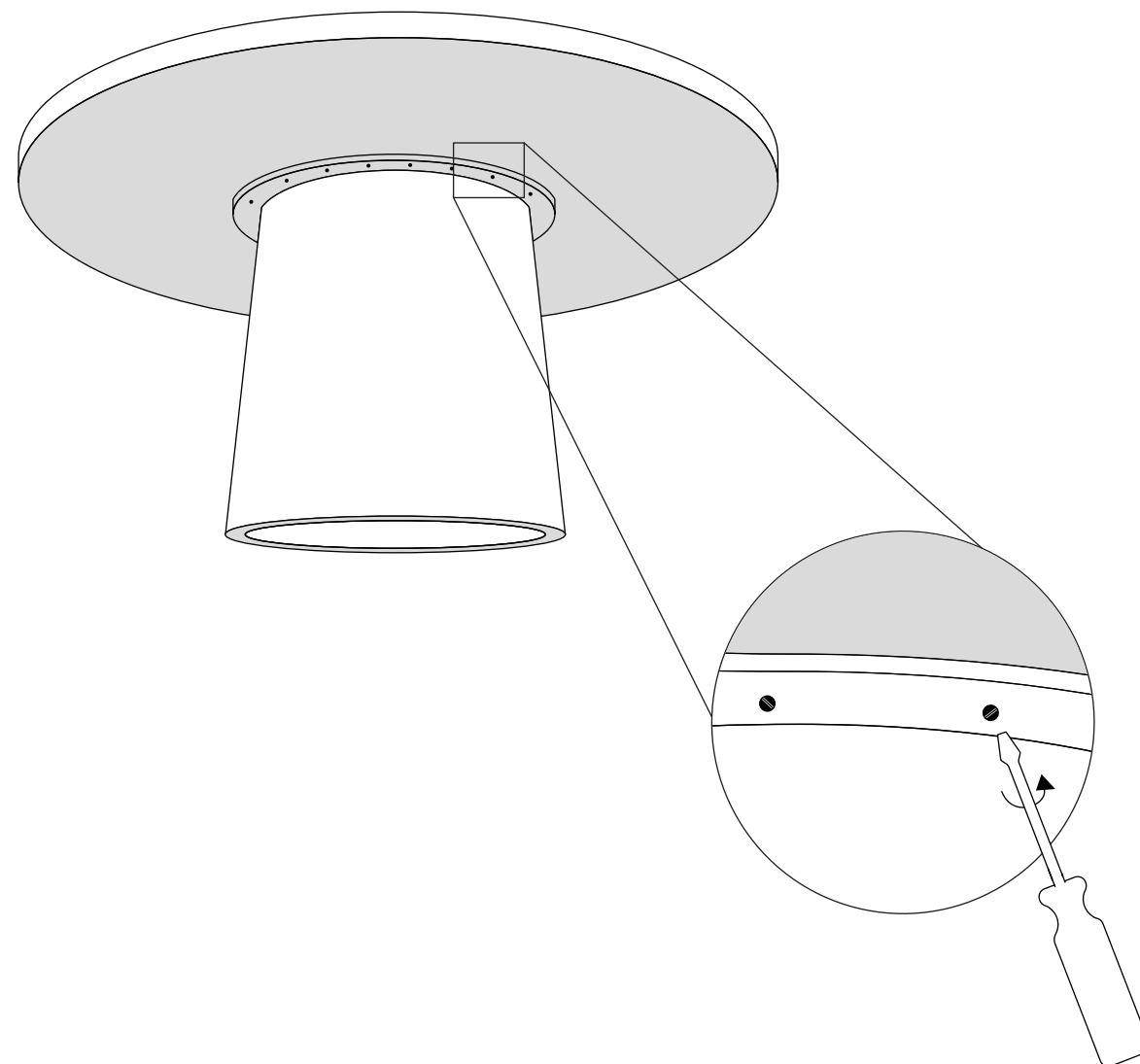
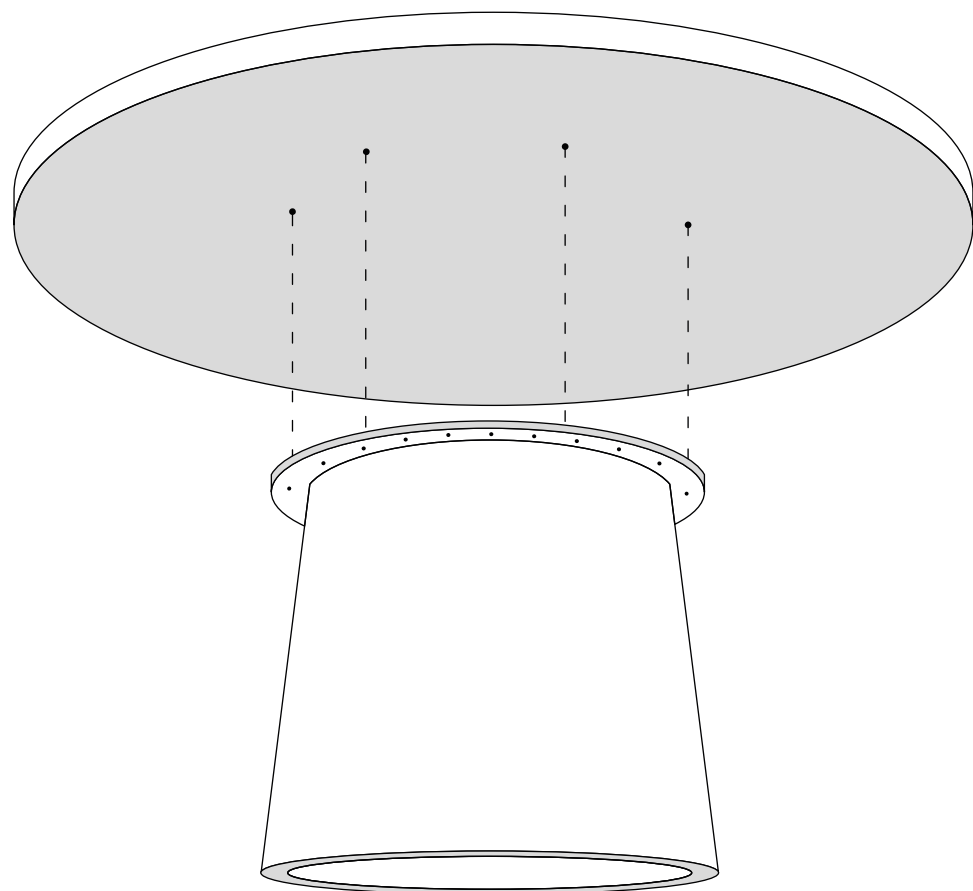



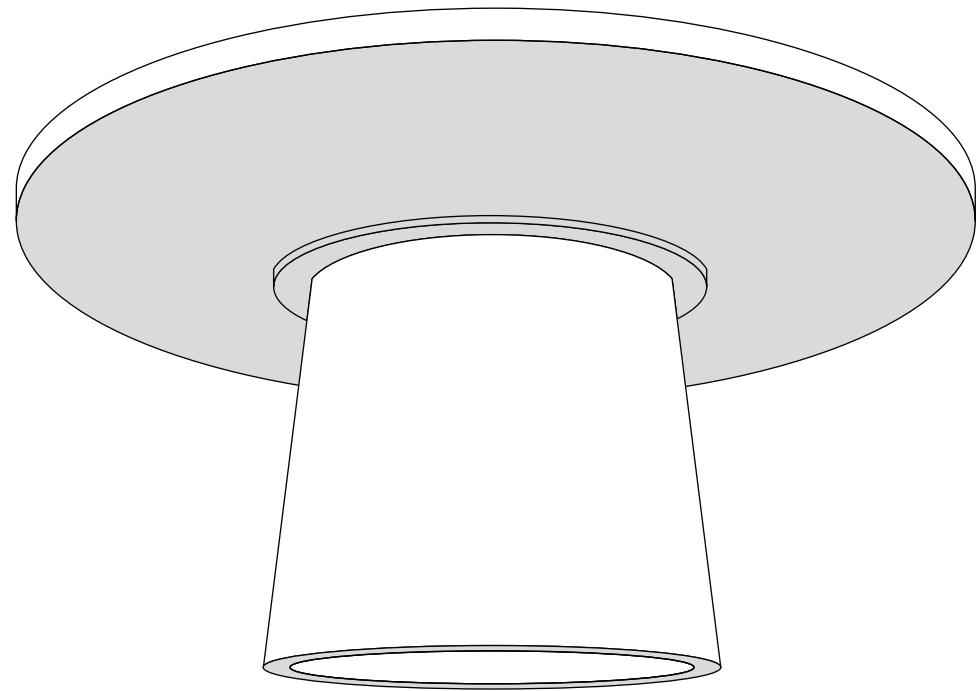

**DAILY CLEANING**

**1** **AKEMI CRYSTAL CLEAN**  
Spray and wipe with a soft cloth or sponge.

**2** **AKEMI TRIPLE EFFECT**  
1 out of 4 times Crystal Clean; spray and wipe with a soft cloth or sponge.

**MAINTENANCE**

**3** **STAIN REPELLENT SUPER**  
Apply with a clean cloth. The table top will absorb where needed within 5 min. Not absorbed area's should be wiped clean after 5 min.



**⚠ IMPORTANT:** Make sure to **not** use a scouring pad.

**⚠ IMPORTANT:** Do not fill the bathtub or basin after treatment for at least 24 hours.

## EN | TECHNICAL DATA

Our table is a design product with characteristic esthetics obtained by a production process which is giving priority to it.

The normal usage of the table means, comparing to similar industrial product, that it will need other caution and restrictions of usage, together with specific instructions for maintenance to enjoy it for many years of sorrowless usage.

## The table :

The table is made of two parts: a tabletop on a central pedestal. There is a choice of standard diameters for the table top, in combination with an adapted central pedestal: 120 cm, ...

On demand, and upon agreement with the workshop, the table's size can be customized.

## Special characteristics of the table :

The tabletop is made of composite concrete, having mostly the same characteristics as natural stone. The table will be delivered at the workshop with an stain barrier treatment. (see further on)

The tabletop surface can show scratches as a sign of wear, even in case of normal usage. After a certain time the surface gets a kind of patina.

The table can be used inside and outside. As a consequence of its composition and porosity – under influence of the weather conditions – colour and texture changes can occur on the tabletop surface.

The strength and the stability of the table are beyond what a normal dinner table has to offer. But because of its weight the table only should only be used as a dinner table.

## Maintenance of the table :

*Having in mind a good maintenance, we only advise the use of Akemi products.*  
In this case AKEMI STAIN BARRIER.

The Akemi products are worldwide available and can be ordered online. We advise against the use of other maintenance products. Avoid all time the use of abrasive sponges to clean. We advise strongly to use microfiber tissues. It is strictly forbidden to use sharp objects.

## Installing your table :

It is to prefer to bring the product in its wrapping or crate to the place where it should be installed. Once it is on its future installation place – it can be unwrapped and assembled.

## EN | TERMS & CONDITIONS

The order is made under the express acceptance by the buyer of the terms and conditions following hereafter, and well known by him.

## 1. About the ordered products and technical characteristics

The buyer declares to know the ordered products, inclusive measures and weight, and that he knows and accepts the technical characteristics of the ordered products as mentioned under “TECHNICAL DATA”, advising the right maintenance and special care to maintain the products in a perfect condition, as described in this sales proposal and on [Studio LoHo’s website](#).

## 2. Wrapping

The sales price is including a wrapping to make possible to handle the product. This wrapping can only be used for individual transport and is improper for international collective shipping. In this case special crating is a must. The additional cost is mentioned in the sales proposal.

## 3. Ordering

The products can be ordered by reply-mail to this sales proposal mail. The order – the purchase agreement – only will be effective upon receiving the advance on the total sales price as mentioned in the sales proposal, except other written agreement. The reply-mail can mention changes and remarks.

## 4. Assignment of this purchase agreement

Assignment to third parties is possible, under the express condition that the initial buyer remains responsible for the good execution of this purchase agreement.

## 5. Delivery time

The delivery time is an approximation and can be altered, due to holidays and vacation periods. The production only starts upon order. The mentioned delivery time starts from the day the advance on the sales price has been received and is the time the purchased good will be available for pick up at the workshop to be transported to the buyer.

Because of the sensible production process it can happen that the delivery time – upon previous notification - must be delayed with 4 weeks.

## 6. Force Majeure and corona pandemic related problems

In case of Force Majeure or corona pandemic problems this purchase contract will not be dissolved, neither will give the purchaser the right to claim any compensation from BV Studio LoHo. The purchaser can claim the dissolution of the purchase contract in case the delivery “FOB at factory” has been delayed for more than three months. Since this purchase contract is fully satisfied from the side of BV Studio LoHo through delivery “FOB at factory”, Studio LoHo is in no case liable for any transport delay due to Force Majeure or corona pandemic.

## 7. « Condition report » and pick up for transport

The goods will be delivered free on board (F.O.B.) at the workshop and must be picked up at the following address:

AARDIG GEDACHT, Stationsweg 28, 8380 Dudzele, Belgium

The goods will be wrapped or crated and picked up for transport after making a condition report describing the condition of the goods to send. The goods only can be picked up after receiving the purchase price in full as above mentioned, considering the changes agreed at the confirmation of the order. Changes of the payment conditions are only possible upon written agreement.

## 8. Shipping & customs

The buyer will be responsible for shipping, insurance and customs clearing of the purchased goods, and in some cases also for the crating.

In case the purchaser is asking Studio LoHo to mediate for the organization of international shipping, he has to settle these expenses in advance, and pay them eventually directly to the shipping agent or transport company.

In this case Studio LoHo will only and exclusively have the quality of an intermediary and the purchaser agrees expressly that Studio LoHo has no liability for the good execution of that transport, never can be liable for any damages that could occur during the transport, even when the expenses were invoiced to the purchaser by Studio LoHo and paid to Studio LoHo.

When the shipping is invoiced by Studio LoHo, all import taxes, VAT, custom clearing expenses and import administration of the country of destination are at the expense of the purchaser or have to be fulfilled by the purchaser. Clearing problems also have to be solved by the purchaser. For all kind of shipping services this remains the full and only responsibility of the purchaser, even in case of door-to-door shipping services. It is up to the purchaser to inform himself in advance about these issues.

## 9. Warranty

The goods have a warranty of one year for manufacturing faults. This warranty stops when the original model has been changed or if the recommendations for maintenance and special care as mentioned under “technical data” were disrespected.

## 10. Canceling the order

When canceled by the buyer within 4 weeks after the order a compensation of 30% of the sales price will be due to Studio LoHo. When canceled after 4 weeks a compensation of 60% will be due to Studio LoHo. Studio LoHo will invoice this compensation to the buyer.

## 11. Invoice – VAT exemption (export and intra-Community delivery)

Invoices for intra-Community delivery to a VAT-registered entity or person of another EC member state or export abroad the EC, can only be exempt of VAT for buyers with residence abroad and in case the goods are picked up by a registered shipping company or transporter, delivering the necessary documents which give guarantee that purchased goods left respectively the Belgian territory or the European Community. In case of intra-Community delivery the validity of the declared VAT-number of the invoiced buyer will be controlled.

If the goods are delivered in Belgium to the buyer himself or to his representative the paid VAT only can be reimbursed when it can be proved with customs documents that the goods left EC. In case of intra - Community delivery this can be proved true transport documents and payment of the invoice through a bank account on the name of the buyer in the EC-member state of destination.

## 12. Payment

The advances and invoices are to be paid in Bruges at the seat of BV Studio LoHo according to modalities as mentioned in the sales proposal, except changes made upon written agreement. The balance must be paid when the order is available for pick up. Studio LoHo will notify this to the buyer.

In case of a balance overdue the buyer will be notified and as of that moment there will be a compensation of 10% and intrests at a rate of 8% p. year, more eventual court fees. With no prejudice – if applicable – to the European payment arrears law and the use of a European payment order.

## 13. Applicable law and mediation

Both parties agree that in case of a dispute they will give preference to mediation before to go to court. Only the Belgian law is governing this purchase agreement and only the courts with competency *ratione loci* for the seat of BV Studio LoHo can treat future disputes in case there was no solution found by mediation.

## NL | TECHNISCHE KENMERKEN

De tafel is een designproduct met kenmerkende esthetische aspecten bereikt door procedés die voorrang geven aan de esthetiek. Het normaal gebruik van de tafel betekent, in vergelijking met gelijkende industriële producten, dat er andere voorzorgen alsook restricties qua gebruik nodig zijn, alsook specifieke instructies voor onderhoud bestaan, om zo een jarenlang zorgeloos genot te verzekeren.



## De Tafel :

De tafel bestaat uit twee delen, zijnde een voet en een tafelblad. Er is keus uit verschillende standaarddiameters van het tafelblad, telkens met aangepaste voet, zijnde: 120 cm, ...

Desgewenst kan de klant de tafel op maat laten maken, mits overleg met de producent.

## Bijzondere kenmerken van de tafel :

Het tafelblad is vervaardigd uit composietbeton die grotendeels dezelfde eigenschappen heeft van natuursteen. De tafels worden standaard voorzien van een vlekstop. Deze behandeling is echter geen garantie tot het vermijden van vlekken. Er wordt ten stelligste aangeraden het tafelblad jaarlijks opnieuw te behandelen met vlekstop. (zie hieronder)

De oppervlakte kan krassen vertonen ten gevolge van slijtage bij normaal gebruik. Mettertijd verkrijgt het blad een zekere patine

De tafels zijn geschikt voor binnen- en buitengebruik. Gezien de porositeit en de samenstelling van het oppervlak, valt een verandering in kleur en textuur onder invloed van het weer niet uit te sluiten.

De sterkte en stabiliteit van de tafel zijn voorzien op een belasting hoger dan bij een normaal gebruik van een eettafel. Omwille van het gewicht van de tafel is het aanbevolen dat ze echter enkel als eettafel gebruikt worden.

## Onderhoud van de tafel :

*Met het oog op goed onderhoud, wordt alleen het gebruik van Akemi-producten aangeraden.*  
Met name AKEMI VLEKSTOP.

De producten van Akemi zijn wereldwijd online bestel- en leverbaar. Andere onderhoudsproducten worden ten stelligste afgeraden. Het gebruik van schuursponzen voor het reinigen moet ten allen tijde vermeden worden. Een zachte microvezeldoek wordt sterk aangeraden. Gebruik van scherpe voorwerpen is ten stelligste verboden.

## Installatie van de tafel :

Bij voorkeur wordt het product in de voorziene verpakking tot op de locatie gebracht. Waarop de tafel wordt gemonteerd op de plaats die voor haar voorzien is.

# NL | BESTELLINGS- & VERKOOPSVOORWAARDEN

De bestelling geschiedt onder de uitdrukkelijke aanvaarding door de koper van de bestellings-en verkoopvoorwaarden die hierna volgen en door hem gekend.

## 1. Over de bestelde goederen en de technische kenmerken

De koper verklaart de bestelde goederen te kennen, evenals hun maten en gewicht, en dat hij bovendien de technische kenmerken van de bestelde goederen kent en aanvaardt, zoals aangeduid in onder "TECHNISCHE KENMERKEN", met de onderhoudsaanbevelingen en bijzondere zorgen voor de instandhouding van de goederen, welke hiervoor in deze offerte werden beschreven en op de [website van Studio LoHo](#).

## 2. Verpakking

In de basisprijs is een handling verpakking inbegrepen die echter alleen geschikt is voor individueel transport. Deze verpakking is ongeschikt voor internationaal of collectief transport. Hiervoor is een speciale crating een must. De meerprijs hiervan is hierboven aangeduid.

## 3. De bestelling

De goederen kunnen worden besteld bij reply-mail aan huidige. De bestelling – dus de koop-verkoopovereenkomst – wordt pas effectief bij ontvangst van het voorschot als bovenvermeld, tenzij anders overeengekomen. In de reply-mail kunnen eventuele wijzigingen en opmerkingen worden vermeld.

## 4. Overdracht koop-verkoopovereenkomst

De bestelling kan worden overgedragen aan derden onder de uitdrukkelijke voorwaarde dat de initiële koper aansprakelijk blijft voor de goede uitvoering van onderhavige koop-verkoopovereenkomst.

## 5. Leveringstermijn

De leveringstermijn is een benadering en kan kleine wijzigingen ondergaan, omwille van feestdagen en vakantieperiodes. De goederen worden immers slechts geproduceerd na bestelling. De hierboven aangeduide leveringstermijn gaat in vanaf de ontvangst van het voorschot en betreft de termijn waarbinnen het aangekochte goed zal ter beschikking zijn in het atelier voor transport naar de koper.

Gezien het bijzonder delicate procedé kan wegens productieperikelen – na verwittiging - de termijn verlengd worden met een termijn van vier weken.

## 6. Overmacht en corona-gerelateerde hinder.

In geval van overmacht en corona-gerelateerde hinder kan de verkoopovereenkomst niet worden ontbonden, noch enige schadevergoeding worden geëist van de verkoper. De koper kan evenwel ontbinding van deze verkoopovereenkomst indien er een vertraging is van de "levering FOB af atelier" van meer dan drie maanden. Vertraging van het transport wegens overmacht en corona-gerelateerde hinder valt buiten de aansprakelijkheid van de verkoper, gezien door de levering van de aangekochte goederen "FOB af atelier" de plicht van de verkoper te leveren als voldaan moet worden beschouwd. Studio LoHo kan nooit verantwoordelijk worden gesteld voor vertraging van het transport.

## 7. « Condition report » en voorwaarden pick up voor transport

De goederen worden FOB geleverd 'af atelier' en dienen aldaar te worden afgehaald, te weten: [AARDIG GEDACHT, Stationsweg 28, 8380 Dudzele, België](#)

De goederen worden verpakt en op transport gesteld na opstellen van een condition report die de staat van de te verzenden goederen beschrijft. De goederen worden pas op transport gesteld na ontvangst van de volledige aankoopprijs als vermeld in deze offerte, rekening houdende met eventuele wijzigingen die a posteriori die werden overeengekomen bij de bevestiging van de bestelling. Alleen een schriftelijke overeenkomst kan deze betalingsvoorwaarden wijzigen.

## 8. Transport en douane

De koper staat in voor transport, verzekering en customs clearing van de bestelde goederen, en desgevallend ook voor de verpakking voor collectief transport. In het geval de koper Studio LoHo opdraagt te bemiddelen voor de organisatie van het transport, zal hij bij voorschot deze kosten vereffenen en eventueel rechtstreeks aan de transporteur of transportagent betalen.

Studio LoHo treedt hierin louter op in hoedanigheid van bemiddelaar en de koper gaat uitdrukkelijk akkoord dat Studio LoHo geen enkele aansprakelijkheid heeft omtrent de goede uitvoering van de transportopdracht en zij ook niet verantwoordelijk noch aansprakelijk kan worden gesteld voor enige schade opgelopen tijdens het transport, zelfs al werden deze kosten aan de koper gefactureerd door en betaald aan Studio LoHo.

In het geval het transport wordt gefactureerd door Studio LoHo, zijn alle belastingen betrekking hebbende op de invoer in het land van bestemming, alsook de BTW, de dedouaneringskosten verschuldigd door de klant en blijft de invoeradministratie ten zijne laste. Alle moeilijkheden rond de invoer dienen te worden opgelost door de klant zelf. Voor alle soorten van transport blijft dit de volle en unieke verantwoordelijkheid van de klant, zelfs in geval van door-to-door transport. Het is de plicht van de klant zich hierover op voorhand in te lichten.

## 9. Garantie

De goederen hebben een garantie van een jaar voor fabricagefouten. Deze garantie vervalt indien er wijzigingen aan het originele model zijn aangebracht of in geval de aanbevelingen voor onderhoud en de bijzondere zorgen als vermeld in de technische fiche niet werden gerespecteerd.

## 10. Annulering bestelling

In geval van annulering van de bestelling door de koper binnen de 4 weken na de bestelling zal een vergoeding van 30% van de verkoopprijs verschuldigd zijn aan Studio LoHo. In geval van annulering na 4 weken zal een vergoeding van 60% van de verkoopprijs verschuldigd zijn. Deze annuleringskosten zullen worden gefactureerd aan de koper.

## 11. Facturatie – vrijstelling BTW (uitvoer en intracommunautaire levering)

De facturatie voor intracommunautaire levering aan een BTW-plichtige van een andere EU-lidstaat of uitvoer uit de EU in het algemeen, kan alleen vrijgesteld van BTW voor kopers gevestigd in het buitenland en ingeval de goederen worden opgehaald door een erkend transporteur of transportagent die de nodige documenten aflevert die de garantie geven dat de aangekochte goederen respectievelijk het Belgisch grondgebied of de Europese Gemeenschap verlaten. In geval van intracommunautaire levering zal de geldigheid van het opgegeven BTW-nummer op naam van de gefactureerde koper worden gecontroleerd.

Indien de goederen in België worden ter hand gesteld aan de koper zelf of aan zijn mandataris kan bij uitvoer uit de EU de betaalde BTW alleen worden teruggevorderd op vertoon van een attest van de douane dat bewijst dat de goederen werkelijk de EU hebben verlaten. Voor intracommunautaire leveringen gebeurt dit door een bewijs van transport en betaling van de verkochte goederen via een bankrekening op naam van de koper vanuit het EU-lidstaat van bestemming.

## 12. Betalingen

De voorschotten en facturen zijn betaalbaar te Brugge aan de zetel van BV Studio LoHo volgens de modaliteiten als aangegeven in de offerte, tenzij schriftelijk overeengekomen wijziging. Het eindsaldo moet worden vereffend wanneer de bestelling klaar staat voor pick up. De verkoper brengt de koper daarvan op de hoogte.

Bij desgevallende wanbetaling zal na ingebrekestelling een schadevergoeding van 10% verschuldigd zijn meer een intrest van 8% per jaar, en desgevallend alle gerechtskosten. Zonder nadeel – indien toepasselijk - aan de Europese wetgeving over Betalingsachterstand bij Handelstransacties en het gebruik maken van het Europees Betalingsbevel.

## 13. Toepasselijke wetgeving en bemiddeling geschillen

Partijen verklaren zich akkoord in geval van een geschil eerst en vooral de voorkeur te geven aan bemiddeling vooraleer het geschil aanhangig te maken bij de bevoegde rechtbank. Alleen de Belgische wetgeving is toepasselijk op deze koop-verkoopovereenkomst en het geschil kan alleen voor de rechtbanken gebracht die ratione loci bevoegd zijn voor de zetel van de BV Studio LoHo in geval van geschillen die niet kunnen worden opgelost via bemiddeling.

## FR | DONNÉES TECHNIQUES DE NOS PRODUITS

La table est un produit de design avec des aspects esthétiques caractéristiques, qui sont le résultat de procédés dans lesquels l'esthétique est priorisée.

En conséquence l'usage normale de la table demande d'autres précautions et restrictions, ainsi qu'un entretien spécifique, à fin d'en assurer un plaisir sans soucis pendant de longues années.

## La table :

La table est faite en deux parties : un pied central et un dessus rond. Le client a le choix entre plusieurs diamètres standard du dessus, chaque fois avec un pied adapté : 120 cm, ...

Sur demande le client peut faire fabriquer une table sur mesure, moyennant l'avis et l'accord de l'atelier de production.

## Caractéristiques spéciales de la table :

Le plateau du dessus de la table est fait en béton composite qui a les mêmes caractéristiques que les pierres naturelles. De fabrication les tables sont munies d'une protection anti taches. Ce traitement n'est pas une garantie que les taches seront évitées complètement. Il est vivement conseillé de répéter le traitement anti taches toutes les années. (voir plus loin)

La surface du dessus de la table peut montrer des griffes dues à l'usure même en usage normale. Avec le temps la table peut montrer une certaine patine.

Les tables peuvent être placées aussi bien à l'intérieur qu'à l'extérieur. Vu la composition et la porosité de la surface, un changement de couleur et texture sous l'effet de l'exposition aux intempéries ne peut être exclu.

La résistance et la stabilité sont prévues pour une charge de poids supérieure à celle exercée pendant l'usage normale d'une table à manger. Vu le poids de la table il est conseillé de l'utiliser que comme table à manger.

## L'entretien de la table :

*En vue d'un entretien valable, il est vivement conseillé de n'utiliser que des produits Akemi.* plus précis AKEMI ANTI TACHES pour pierres.

Les produits Akemi sont mondialement disponibles et peuvent être commandés online. Des autres produits sont à déconseiller. Le nettoyage avec des éponges abrasives doit être évité à tout prix. On conseille un tissu microfibre. L'usage d'objets pointus est interdit.

## Installation de la table :

Il est préférable que la table soit portée dans son emballage jusqu'à sa place d'installation. Une fois sortie de l'emballage elle peut être montée sur place.

# FR | CONDITIONS DE COMMANDE ET DE VENTE

La commande se fait avec l'acceptation expresse des conditions de vente et de commande qui suivent, connues par l'acheteur.

## 1. Sur les biens commandés et les caractéristiques techniques

L'acheteur déclare connaître les biens commandés, tout comme leurs mesures et leur poids, et qu'il a pris connaissance et accepte leurs caractéristiques techniques, comme reprises sous « DONNEES TECHNIQUES », avec les recommandations pour l'entretien, les soins spéciaux pour la conservation des biens, comme décrit ci-avant et sur [le logiciel de Studio LoHo](#).

## 2. Emballage

Dans le prix de base un emballage de manipulation est inclus. Celui-ci n'est propre que pour le transport individuel et pas pour le transport international collectif. Dans ce cas il faut une caisse de protection dont le prix est indiqué dans cette offre.

## 3. La commande

Les biens peuvent être commandés par message électronique en réponse à l'offre envoyée. La commande – donc l'accord d'achat- ne sera effective qu'après réception de l'avance comme indiqué ci-avant, sauf accord postérieur. Le message de confirmation de l'acheteur peut contenir des changements et des remarques.

## 4. Transfert de l'accord de vente-achat

La commande peut être transférée à des tiers, sous la condition expresse que l'acheteur initial demeure responsable pour la bonne exécution de cet accord de vente-achat.

## 5. Le délai de livraison

Le délai de livraison indiqué est approximatif et est susceptible à des petits changements, à cause des jours fériés ou d'une période de vacances. Les biens ne sont produits qu'après commande. Le délai de livraison commence le jour de la réception de l'avance demandée et termine le jour que les biens sont mis à disposition à l'atelier pour être transportés vers l'acheteur.

Du au processus de production délicat et des événements y conséquents – après avis - la livraison peut être reporté à une date postérieure et ceci maximale quatre semaines après la date prévue.

## 6. Force Majeure et problèmes relatifs à la pandémie de coronavirus

Dans le cas de force majeure ou des problèmes relatifs à la pandémie de coronavirus le présent contrat d'achat-vente ne sera pas dissolu, ni il y aura lieu d'une indemnisation redevable par le vendeur. L'acheteur ne pourra demander la dissolution du contrat d'achat-vente que dans le cas qu'il y a un retard de livraison de plus de trois mois. Le retard du transport à cause de force majeure ou des problèmes relatifs à la pandémie de coronavirus n'est pas de la responsabilité du vendeur, puisque le simple fait de mettre les biens qui sont l'objet de ce contrat à disposition de l'acheteur « FOB à l'atelier » a comme conséquence que le devoir du vendeur en vertu de ce contrat soit accompli. Dans ce cas Studio LoHo ne pourra être responsabilisé pour les délais du transport.

## 7. « Condition report » et conditions pour libérer le chargement des biens

Les biens sont délivrés FOB « à l'atelier » et doivent être cherchés à l'adresse suivante : [AARDIG GEDACHT, Stationsweg 28, 8380 Dudzele, Belgique](#). Les biens sont emballés et prêts pour le transport qu'après la rédaction d'une description d'état (condition report). Les biens ne peuvent être chargés qu'après avoir reçu le solde du prix total de vente comme mentionné ci-avant, tenant compte avec les modifications postérieures reprises dans la confirmation de la commande. Seulement un accord par écrit peut altérer les conditions de paiement.

## 8. Transport et douane

Le transport, l'assurance et le dédouanement des biens commandés est à charge de l'acheteur, et dans certains cas, aussi la caisse de transport doit être fourni par lui.

Dans le cas où le client demande à Studio LoHo l'intermédiation d'un transport, il devra avancer les dépenses et les payer éventuellement directement au transporteur ou l'agent de transport.

Dans ce cas Studio LoHo n'aura que le rôle et la qualité de médiateur et le client est conscient et d'accord que Studio LoHo n'a aucune responsabilité pour la bonne exécution du transport, ni responsable pour des dommages suite au transport, même si les frais de transport ont été facturés par et payés à Studio LoHo.

Dans le cas où le transport est facturé par Studio LoHo toutes les taxes d'importations, TVA, dépenses de dédouanement et administration d'importation au pays de destination sont redevables par le client et sont à sa charge. Problèmes de dédouanement doivent être résolus par le client. Pour tous les genres de transport cela reste la pleine et unique responsabilité du client, même dans le cas de transport door-to-door (porte-à-porte). C'est le devoir du client de s'informer d'avance à ce sujet.



## 9. Garantie

Les biens ont une garantie de un an couvrant les défauts de fabrication. Cette garantie sera nulle dans le cas où le modèle original a été modifié ou les recommandations pour l'entretien et les précautions spéciales comme mentionnées dans la fiche technique n'ont pas été respectées.

## 10. Annulation de la commande

Dans le cas d'annulation par l'acheteur dans un délai de moins de 4 semaines après la commande une compensation de 30% du prix de vente sera redevable à Studio LoHo. Dans le cas d'annulation plus de 4 semaines après la commande la compensation s'élèvera à 60% du prix de vente. Ces frais d'annulation seront facturés à l'acheteur.

## 11. Facturation – exonération de TVA (export et livraison intracommunautaire)

La facturation d'une livraison intracommunautaire à un assujetti de TVA d'un autre état-membre de l'UE ou exportation vers un destinataire hors de l'union européenne en général, ne peut être exonérée de TVA si les biens sont chargés par un transporteur enregistré qui fournit les documents de transport ou douaniers garantissant que les biens vendus ont quitté respectivement la Belgique et l'union européenne. Dans le cas de la livraison intracommunautaire la validité du numéro de TVA au nom de l'acheteur facturé sera contrôlée.

Si les biens ont été mis à disposition de l'acheteur (ou son mandataire) en Belgique, en cas d'exportation hors de l'UE, la TVA payée ne peut être remboursé en produisant une attestation de la douane prouvant que les biens ont quitté l'UE. En ce qui concerne les livraisons intracommunautaires le client devra montrer une facture de transport, combiné à un paiement de facture à partir d'un compte en banque à son nom au pays de destination.

## 12. Paiements

Les avances et les factures sont payables à Brugge au siège de BV Studio LoHo selon les modalités reprises dans l'offre, sauf changement de conditions par écrit. Le solde final doit être payé quand la commande est prête à être livré à l'atelier pour être chargés. Le vendeur notifiera l'acheteur au moment venu.

En cas de non-paiement une indemnisation de 10% sur la facture sera redevable plus intérêts à 8% par an, et s'il y échet, les frais de procédure. Sans préjudice – si applicable- à la loi européenne sur les arriérés de paiement en transactions de commerce et l'usage de l'ordre de paiement européen.

## 13. Législation applicable et médiation en cas de litige

Les parties se sont mis d'accord que, en cas de litige, ils donneront priorité à une procédure de médiation avant d'entamer une procédure en justice. Uniquement la législation belge est applicable sur le présent contrat d'achat-vente et tout litige ne peut être porté devant les tribunaux de compétence ratione loci pour le siège de BV Studio LoHo, dans le cas où il n'y a pas eu de solution par médiation

# LOHO

Stationsweg 28  
BE-8380 Brugge

+32 50 15 35 15

info@studioloho.com  
www.studioloho.com

📷 studioloho

📘 studioloho

Catalogues & technical drawings:  
[www.studioloho.com/downloads](http://www.studioloho.com/downloads)

Photography ©Bart Van Leuven  
Bergbosstraat 151, 9820 Merelbeke

+32 475 879 425  
bart.van.leuven@gmail.com

www.bartvanleuven.com  
📷 bartvanleuvenfoto

