

LOHO

STONE TUB



NURTURED BY NATURE

Most beautiful things will be cherished
for many generations to come.



REFINED DESIGN

Only 1 chance of success.

Hours of preparation — while sculpting and modeling, enable us to work more refined than we previously thought possible.





PIETRA DEI MEDICI

The perfect bath requires the right stone. This stone was selected because of its beautiful texture along the outer wall where it feels very soft and closed at the same time on the inside.

Other stone types are possible upon request, see below.

SELECT YOUR STONE



Arabescato

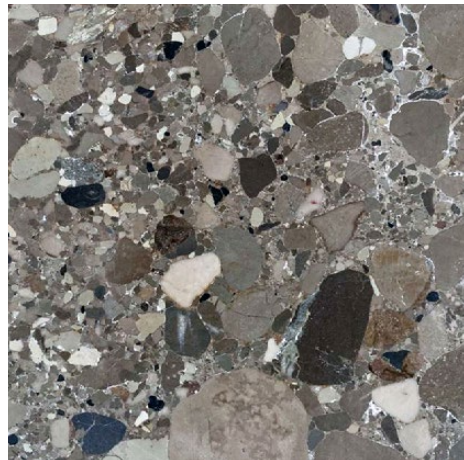

Breche Beige



Grand Antique

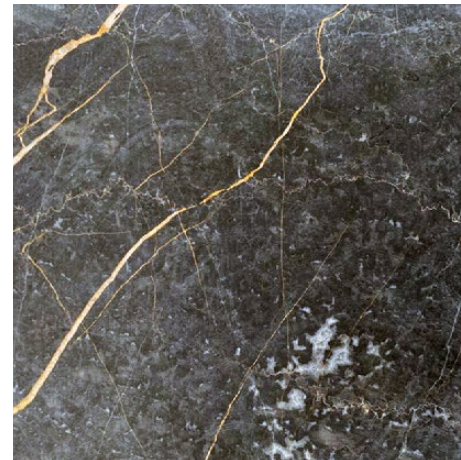

Port Laurent



Saracolin

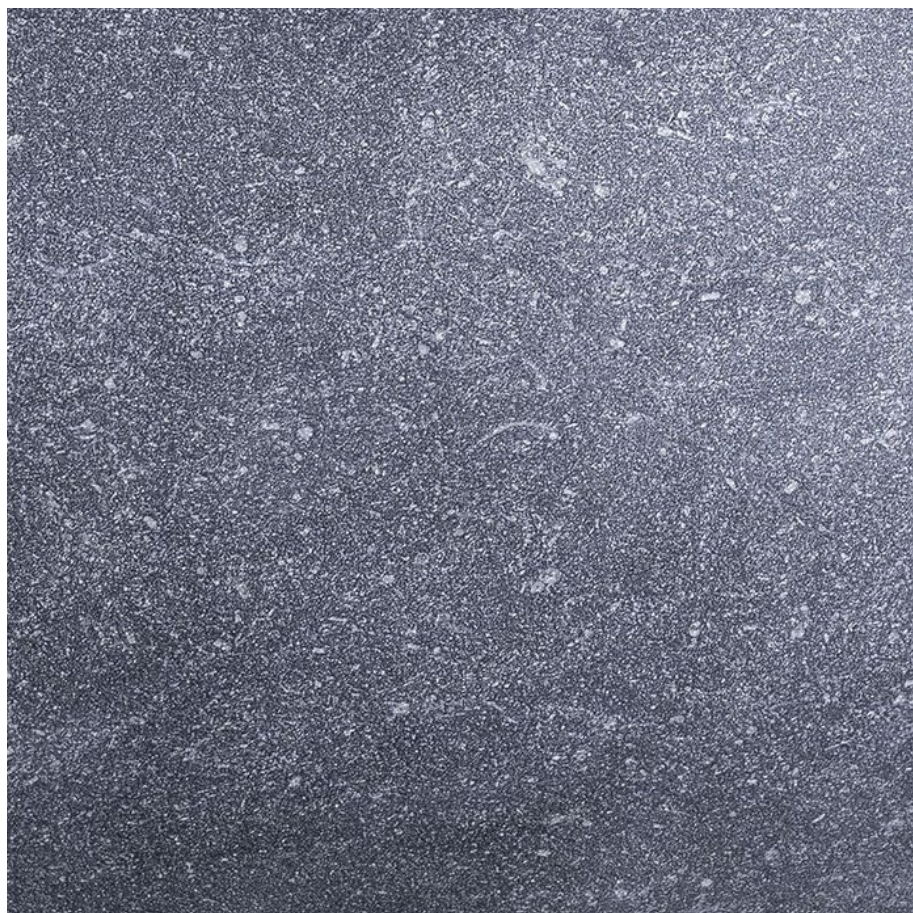

BELGIAN BLUE STONE

A luxurious monolith finished like a softly polished stone on the beach.





LET IT FLOW

Beautiful and well thought out.

An integrated overflow did not yet exist in a stone bath and from the start it was one of our biggest challenges.

Technological progress and state of the art modeling made it possible to work out the overflow.



PUSH TO OPEN

The waste — a push-to-open system, is standardly finished in stone.





HOT WATER STAYS HOT

A frequently heard comment about stone baths is the rapidly falling temperature of the water. To prevent this, the bath was fitted with an internal heating element. The system does not heat the water but slows down the cooling.



LARGE

Size: H ± 570 mm | W ± 1750 mm | D ± 850 mm — H ± 22.44" | W ± 66.93" | D ± 33.46"
Weight: ± 400 kg — ± 881.85 lbs

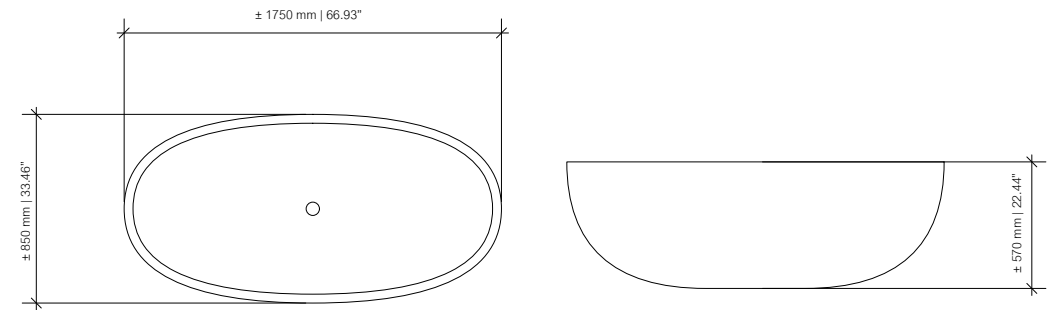

EXTRA LARGE

Size: H ± 570 mm | W ± 1900 mm | D ± 850 mm — H ± 22.44" | W ± 74.80" | D ± 33.46"
Weight: ± 450 kg — ± 992,08 lbs

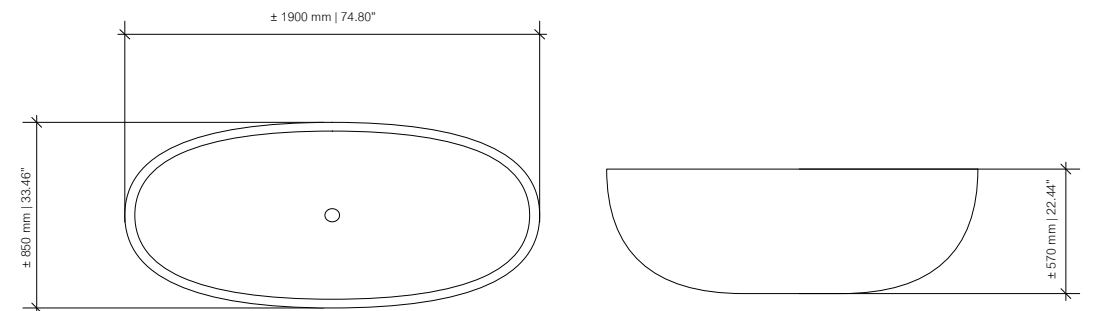



LOHO

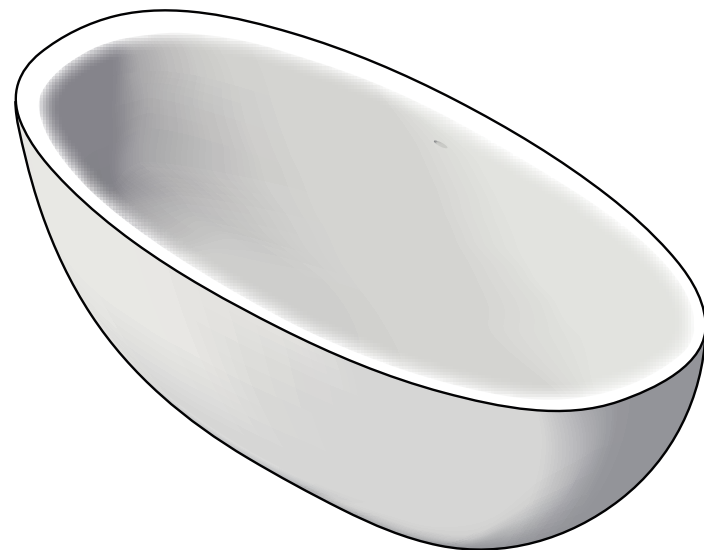

TECHNICAL SHEETS

TECHNISCHE INFO

FICHES TECHNIQUES

Bathtubs

Large 570x1750x850mm | 22.44"x66.93"x33.46"

Extra Large 570x1900x850mm | 22.44"x74.80"x33.46"

Lead time | Productietermijn | Période de production

EN | Each of our bathtubs is a unique piece and made by hand.
Production time is 12-14 weeks.

NL | Al onze baden zijn uniek en handgemaakt.
Productietermijn bedraagt 12-14 weken.

FR | Tous nos bains sont uniques et faits à la main.
Le temps de production est 12-14 semaines.

Shipping | Transport | Expédition

EN | For air or sea freight please mail to info@studioloho.com for a quote.

NL | Voor lucht- of zeetransport kunt u mailen naar info@studioloho.com voor een offerte.

FR | Pour le fret aérien ou maritime, envoyez un mail à info@studioloho.com pour obtenir un devis.

Maintenance | Onderhoud | Entretien

EN | The maintenance products can be ordered worldwide at www.akemi.de/en

NL | De onderhoudsproducten kunnen wereldwijd worden besteld op www.akemi.de/en

FR | Les produits de maintenance peuvent être commandés dans le monde entier à l'adresse www.akemi.de/fr

FITTING INSTRUCTIONS BATHTUBS

MONTAGEHANDLEIDING BADEN

NOTICE D'INSTALLATION BAINS

1. UNPACK | UITPAKKEN | DÉBALLER

EN | It is strongly recommended not to unpack the bathtub until on site of installation.

NL | Het wordt sterk aangeraden het bad pas op de plaats van installatie uit de verpakking te halen.

FR | Il est recommandé de ne pas déballer la baignoire avant d'arriver au site d'installation.

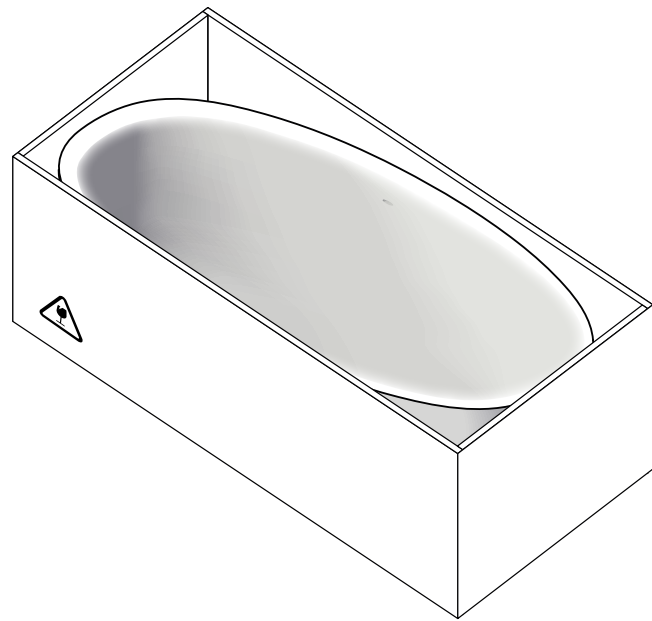

2. PLACEMENT | PLAATSING | PLACEMENT

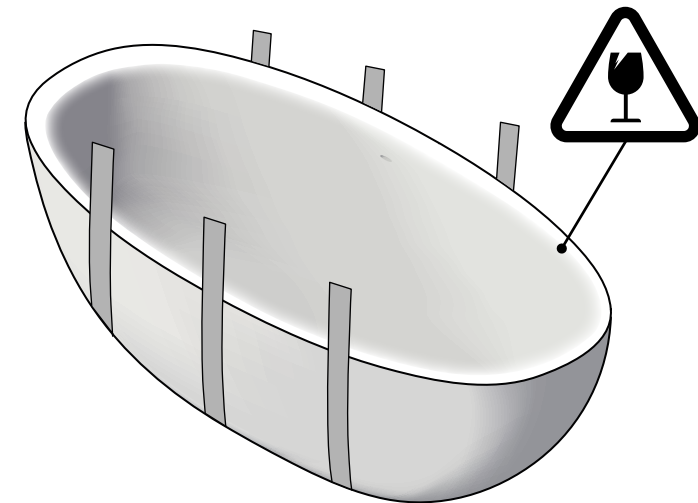

6x



3x

3. INSTALLATION | INSTALLATIE | INSTALLATION

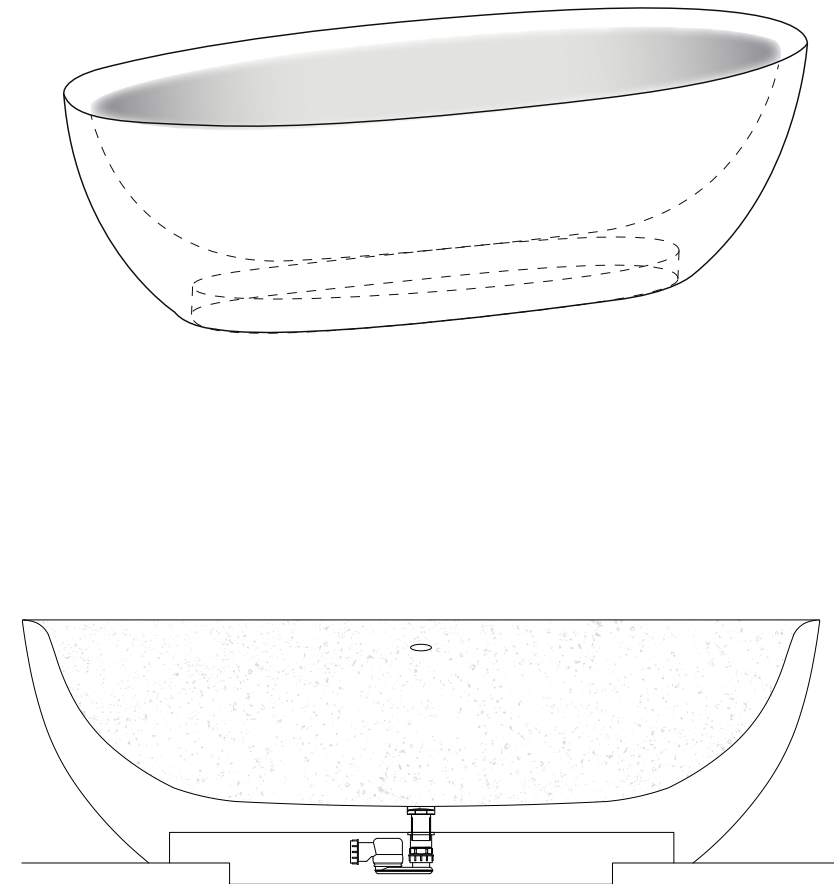
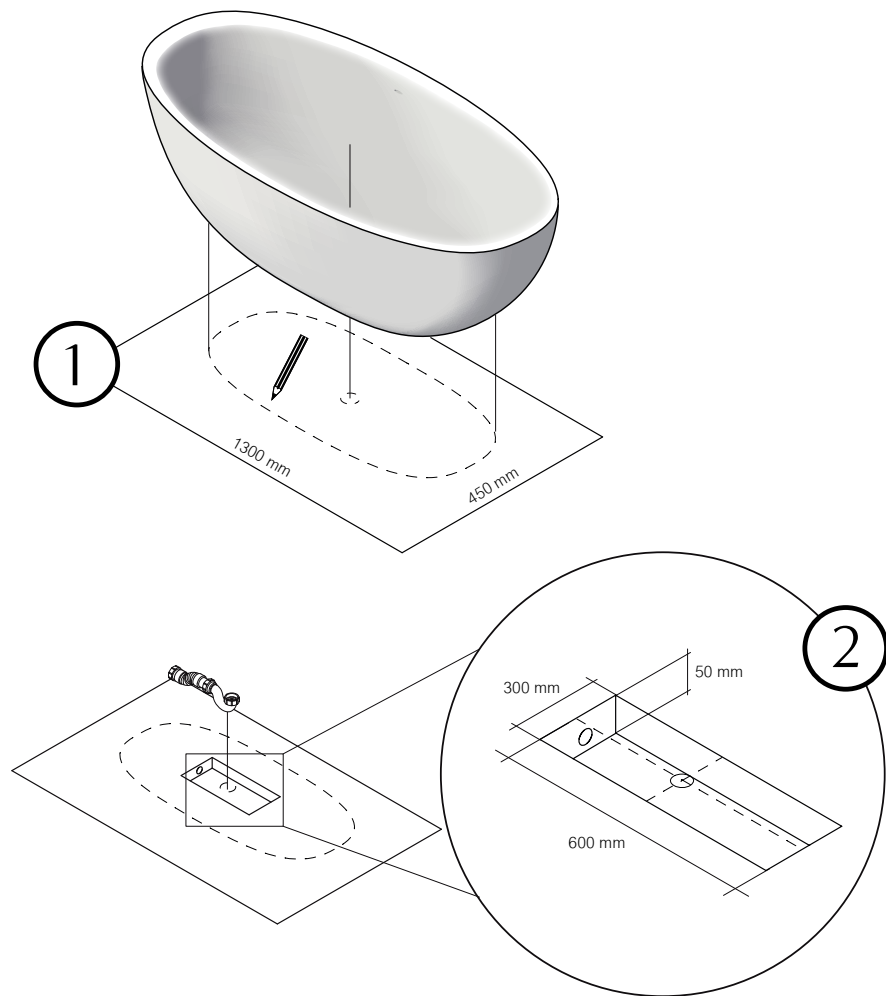

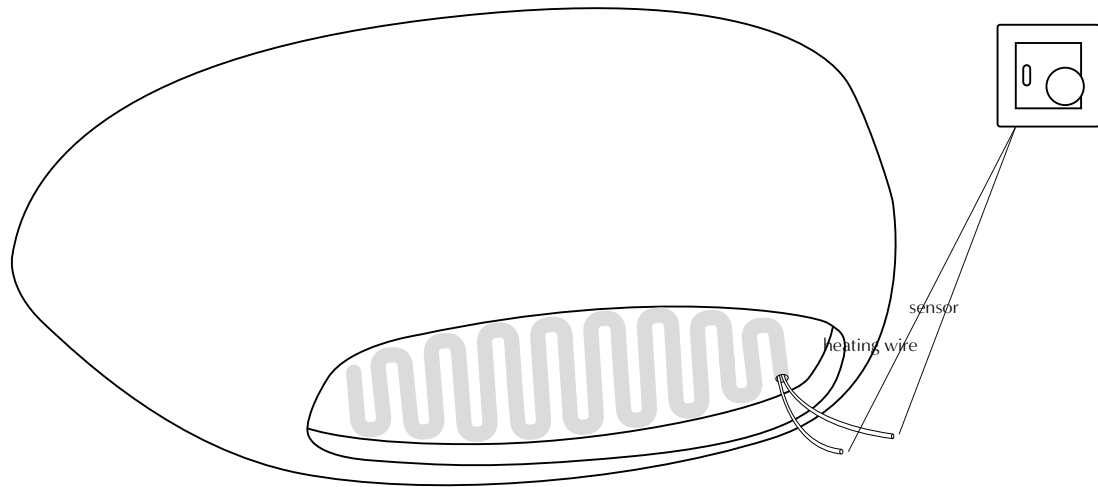

Shlüter®-DITRA-HEAT-E-HK					
Dunbed-heating system					
L = m	heated surface 136 W/m ²	heated surface 200 W/m ²	Watt	Art.-No.	P = St.
6,76	0,6	0,43	85	DH E HK 6	10

DAILY MAINTENANCE

1 AKEMI CRYSTAL CLEAN
Spray and wipe.

2 AKEMI TRIPLE EFFECT
1 out of 4 times Crystal Clean;
spray and wipe.



YEARLY MAINTENANCE

3 STAIN REPELLENT SUPER
Apply with a clean cloth.
The interior surface and rim will
absorb where needed within 5 min.
Not absorbed area's should be
wiped clean after 5 min.



NOTE: After treatment, wait at least
24 hours to fill the bathtub with
water.

OPTIONAL

4 BLEACH

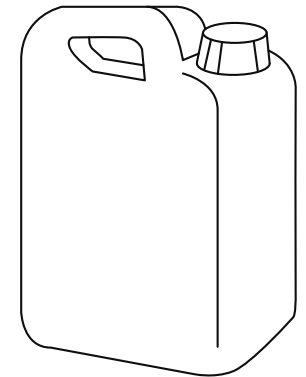

EN | TECHNICAL DATA

Our bathroom sink and bath are manufactured with great care, specially to meet the buyer's wishes. The used techniques make sure that the user will enjoy it for many years. The ordered product is an exclusive design object, and to reach the special esthetics it has been made of other materials than similar industrial products.

Under normal usage of the bathroom sink and bath you must understand that there exist other characteristics, restrictions, caution and instructions for maintenance and installation, to preserve many years of sorrowless usage.

Special characteristics of the bath and bathroom sink :

Our products are made of stone with a nano stain stop treatment.
 Due to the natural character of the material, the texture and color of the bath or the bathroom sink can lightly be different. Little irregularities on the surface are also typical for the product.
 Over the years the surface can get a kind of patina.

Normal usage must be understood as following :

For the bath:

To be used by 2 persons max at once
 Children and older people must use the bath under supervision.
 Only suitable for humans (no pets)
 The bath is only appropriate for indoor usage (except if Studio LoHo is stating it can be used outdoor)

For the bathroom sink and the bath :

Maximum temperature of the water while filling the bath or bathroom sink: 50/60 C°. Do not forget that the human skin cannot stand a temperature higher than 45C°
 Only use of water is allowed to fill the bath or the sink.
 Ph rates of the used soap must be skin neutral (between Ph 7 and 10)
 (Bath salts are not a problem)
 Avoid contact with sharp objects such as rings, piercings, watches, or presence of sharp or heavy objects in and around the bath or the sink which can provoke damages.
 The bath and the sink cannot resist the impact of a hammer or other similar hard objects.

Maintenance of the bath and bathroom sink :

The right maintenance is by using only Akemi-products

‘Triple Effect’ (monthly application) in case of normal use – 3 times a week
 ‘Crystal Clean’ (weekly application) in case of normal use – 3 times a week
 ‘Anti-Stain’ (monthly application) in case of normal use – 3 times a week
 To thoroughly clean any soap residue from the pores, it is allowed to use bleach.
 The Akemi products are worldwide available and can be ordered online.
 We advise against the use of other maintenance products. Avoid all time the use of abrasive sponges to clean. We advise strongly to use microfiber tissues. It is strictly forbidden to use sharp objects.

Installing our products :

It is to prefer to bring the product in its wrapping or crate to the place where it should be installed.
 For the bath: if not possible, the handling of the bath can be done by using 3 belts to take it up. The belts must be clean and we advise to use an extra protection between the belts and the bath, to avoid damaging friction.

The structure of the bath and the sink is made of stone. In spite of the extreme strength of it, it is still breakable material. The installation must be done with care and with the necessary caution.

EN | TERMS & CONDITIONS

The order is made under the express acceptance by the buyer of the terms and conditions following hereafter, and well known by him.

1. About the ordered products and technical characteristics

The buyer declares to know the ordered products, inclusive measures and weight, and that he knows and accepts the technical characteristics of the ordered products as mentioned under “TECHNICAL DATA”, advising the right maintenance and special care to maintain the products in a perfect condition, as described in this sales proposal.

2. Wrapping

The sales price is including a wrapping to make possible to handle the product. This wrapping can only be used for individual transport and is improper for international collective shipping. In this case special crating is a must. The additional cost is mentioned in the sales proposal.

3. Ordering

The products can be ordered by reply-mail to this sales proposal mail. The order – the purchase agreement – only will be effective upon receiving the advance on the total sales price as mentioned in the sales proposal, except other written agreement. The reply-mail can mention changes and remarks.

4. Assignment of this purchase agreement

Assignment to third parties is possible, under the express condition that the initial buyer remains responsible for the good execution of this purchase agreement.

5. Delivery time

The delivery time is an approximation and can be altered, due to holidays and vacation periods. The production only starts upon order. The mentioned delivery time starts from the day the advance on the sales price has been received and is the time the purchased good will be available for pick up at the workshop to be transported to the buyer.

Because of the sensible production process it can happen that the delivery time – upon previous notification - must be delayed with 4 weeks.

6. Force Majeure and corona pandemic related problems

In case of Force Majeure or corona pandemic problems this purchase contract will not be dissolved, neither will give the purchaser the right to claim any compensation from BV Studio LoHo. The purchaser can claim the dissolution of the purchase contract in case the delivery “FOB at factory” has been delayed for more than three months. Since this purchase contract is fully satisfied from the side of BV Studio LoHo through delivery “FOB at factory”, Studio LoHo is in no case liable for any transport delay due to Force Majeure or corona pandemic.

7. Condition report and pick up for transport

The goods will be delivered free on board (F.O.B.) at the workshop and must be picked up at the following address:

Studio LoHo, Stationsweg 28, 8380 Dudzele, Belgium

The goods will be wrapped or crated and picked up for transport after making a condition report describing the condition of the goods to send. The goods only can be picked up after receiving the purchase price in full as above mentioned, considering the changes agreed at the confirmation of the order. Changes of the payment conditions are only possible upon written agreement.

8. Shipping & customs

The buyer will be responsible for shipping, insurance and customs clearing of the purchased goods, and in some cases also for the crating.

In case the purchaser is asking Studio LoHo to mediate for the organization of international shipping, he has to settle these expenses in advance, and pay them eventually directly to the shipping agent or transport company.

In this case Studio LoHo will only and exclusively have the quality of an intermediary and the purchaser agrees expressly that Studio LoHo has no liability for the good execution of that transport, never can be reliable for any damages that could occur during the transport, even when the expenses were invoiced to the purchaser by Studio LoHo and paid to Studio LoHo.

When the shipping is invoiced by Studio LoHo, all import taxes, VAT, custom clearing expenses and import administration of the country of destination are at the expense of the purchaser or have to be fulfilled by the purchaser. Clearing problems also have to be solved by the purchaser. For all kind of shipping services this remains the full and only responsibility of the purchaser, even in case of door-to-door shipping services. It is up to the purchaser to inform himself in advance about these issues.

9. Warranty

The goods have a warranty of one year for manufacturing faults. This warranty stops when the original model has been changed or if the recommendations for maintenance and special care as mentioned under “technical data” were disrespected.

10. Canceling the order

When canceled by the buyer within 4 weeks after the order a compensation of 30% of the sales price will be due to Studio LoHo. When canceled after 4 weeks a compensation of 60% will be due to Studio LoHo. Studio LoHo will invoice this compensation to the buyer.

11. Invoice – VAT exemption (export and intra-Community delivery)

Invoices for intra-Community delivery to a VAT-registered entity or person of another EC member state or export abroad the EC, can only be exempt of VAT for buyers with residence abroad and in case the goods are picked up by a registered shipping company or transporter, delivering the necessary documents which give guarantee that purchased goods left respectively the Belgian territory or the European Community. In case of intra-Community delivery the validity of the declared VAT-number of the invoiced buyer will be controlled.

If the goods are delivered in Belgium to the buyer himself or to his representative the paid VAT only can be reimbursed when it can be proved with customs documents that the goods left EC. In case of intra-Community delivery this can be proved true transport documents and payment of the invoice through a bank account on the name of the buyer in the EC-member state of destination.

12. Payment

The advances and invoices are to be paid in Bruges at the seat of BV Studio LoHo according to modalities as mentioned in the sales proposal, except changes made upon written agreement. The balance must be paid when the order is available for pick up. Studio LoHo will notify this to the buyer.

In case of a balance overdue the buyer will be notified and as of that moment there will be a compensation of 10% and interests at a rate of 8% p. year, more eventual court fees. With no prejudice – if applicable – to the European payment arrears law and the use of a European payment order

13. Applicable law and mediation

Both parties agree that in case of a dispute they will give preference to mediation before to go to court. Only the Belgian law is governing this purchase agreement and only the courts with competency *ratione loci* for the seat of BV Studio LoHo can treat future disputes in case there was no solution found by mediation.

NL | TECHNISCHE KENMERKEN

Onze baden en lavabo's worden met de grootste zorg vervaardigd, speciaal naar de wensen van de koper. De toegepaste technieken staan garant voor een jarenlang genot voor de gebruiker. Het bestelde product is een exclusief design-object, omwille van de bijzondere esthetiek vervaardigd uit andere grondstoffen dan bij een gelijkaardig industrieel product.

Onder normaal gebruik van het bad en de lavabo moet dus worden verstaan dat er andere kenmerken, restricties, voorzorgen en instructies voor onderhoud en installatie bestaan, om zo een jarenlang zorgeloos genot te verzekeren.

Bijzondere kenmerken van badkuip en lavabo:

Onze producten zijn vervaardigd uit steen beschermd met een nano vlekstop coating. Gezien de aard van het product, kan de textuur en kleur van het bad of lavabo lichtjes afwijken. Kleine onregelmatigheden aan het oppervlak zijn tevens inherent aan het product. Met de jaren ontstaat er een patine in de bovenlaag.

Onder normaal gebruik van het bad en de lavabo wordt verstaan:

Voor de badkuip:

Maximum 2 personen per keer.

Kinderen of ouderen dienen steeds onder supervisie gebruik te maken van het bad.

Enkel geschikt voor mensen (dus geen huisdieren)

De baden zijn enkel geschikt voor binnen gebruik (tenzij anders vermeld door de verkoper)

Voor de badkuip en de lavabo:

Maximum temperatuur van het water bij het vullen van het bad of lavabo: 50/60°C.

Vergeet niet dat de huid geen temperaturen verdraagt hoger dan 45°C.

Enkel gebruik van water is toegestaan om het bad of de lavabo te vullen.

Ph waardes van de gebruikte zepen moeten huidneutraal zijn (tussen Ph 7 en 10) badzout vormt geen probleem. Contact met scherpe voorwerpen zoals ringen, piercings, horloges moet vermeden worden, alsook de aanwezigheid van scherpe of zware voorwerpen in en rond het bad of de lavabo die schade kunnen veroorzaken. Het bad en de lavabo zijn niet bestand tegen impact van een hamer of andere vergelijkbare harde voorwerpen.

Onderhoud van badkuip en lavabo:

Met het oog op goed onderhoud, wordt alleen het gebruik van Akemi-producten aangeraden:

Triple effect (maandelijkse toepassing) bij normaal gebruik bad (3x week)

Crystal clean (wekelijkse toepassing) bij normaal gebruik bad (idem)

Anti-stain (maandelijkse toepassing) bij normaal gebruik bad (idem) Voor een grondige reiniging van eventuele zeepresten in de poriën, is het toegestaan om bleekwater te gebruiken.

De producten van Akemi zijn wereldwijd online bestel- en leverbaar. Andere onderhoudsproducten met uitzondering voor het bleekwater, worden ten stelligste afgeraden. Het gebruik van schuursponzen voor het reinigen moet ten allen tijde vermeden worden. Een zachte microvezeldoek wordt sterk aangeraden. Gebruik van scherpe voorwerpen is ten stelligste verboden.

Installatie van onze producten:

Bij voorkeur wordt het product in de voorziene verpakking tot op de locatie gebracht.

Voor het bad: indien niet mogelijk, kan de verplaatsing van het bad het beste gebeuren door gebruik van 3 riemen die onder het bad worden doorgeschoven. De riemen dienen proper te zijn en het wordt aangeraden om een extra bescherming te voorzien tussen bad en riemen om schadelijke frictie te vermijden.

De structuur van het bad en de lavabo bestaat uit steen. Ondanks de enorme sterkte blijft dit een breekbaar materiaal. De installatie dient zorgvuldig en met de nodige voorzichtigheid uitgevoerd te worden.

NL | BESTELLINGS- & VERKOOPSVOORWAARDEN

De bestelling geschiedt onder de uitdrukkelijke aanvaarding door de koper van de bestellings-en verkoopvoorwaarden die hierna volgen en door hem gekend.

1. Over de bestelde goederen en de technische kenmerken

De koper verklaart de bestelde goederen te kennen, evenals hun maten en gewicht, en dat hij bovendien de technische kenmerken van de bestelde goederen kent en aanvaardt, zoals aangeduid in onder "TECHNISCHE KENMERKEN", met de onderhoudsaanbevelingen en bijzondere zorgen voor de instandhouding van de goederen, welke hiervoor in deze offerte werden beschreven.

2. Verpakking

In de basisprijs is een handling verpakking inbegrepen die echter alleen geschikt is voor individueel transport. Deze verpakking is ongeschikt voor internationaal of collectief transport. Hiervoor is een speciale crating een must. De meerprijs hiervan is hierboven aangeduid.

3. De bestelling

De goederen kunnen worden besteld bij reply-mail aan huidige. De bestelling -dus de koop-verkoopovereenkomst- wordt pas effectief bij ontvangst van het voorschot als bovenvermeld, tenzij anders overeengekomen. In de reply-mail kunnen eventuele wijzigingen en opmerkingen worden vermeld.

4. Overdracht koop-verkoopovereenkomst

De bestelling kan worden overgedragen aan derden onder de uitdrukkelijke voorwaarde dat de initiële koper aansprakelijk blijft voor de goede uitvoering van onderhavige koop-verkoopovereenkomst.

5. Leveringstermijn

De leveringstermijn is een benadering en kan kleine wijzigingen ondergaan, omwille van feestdagen en vakantieperiodes. De goederen worden immers slechts geproduceerd na bestelling. De hierboven aangeduide leveringstermijn gaat in vanaf de ontvangst van het voorschot en betreft de termijn waarbinnen het aangekochte goed zal ter beschikking zijn in het atelier voor transport naar de koper. Gezien het bijzonder delicate procedé kan wegens productieperikelen – na verwittiging - de termijn verlengd worden met een termijn van vier weken.

6. Overmacht en corona-gerelateerde hinder.

In geval van overmacht en corona-gerelateerde hinder kan de verkoopovereenkomst niet worden ontbonden, noch enige schadevergoeding worden geëist van de verkoper. De koper kan evenwel ontbinding van deze verkoopovereenkomst indien er een vertraging is van de "levering FOB af atelier" van meer dan drie maanden. Vertraging van het transport wegens overmacht en corona-gerelateerde hinder valt buiten de aansprakelijkheid van de verkoper, gezien door de levering van de aangekochte goederen "FOB af atelier" de plicht van de verkoper te leveren als voldaan moet worden beschouwd. Studio LoHo kan nooit verantwoordelijk worden gesteld voor vertraging van het transport.

7. Condition report en voorwaarden pick up voor transport

De goederen worden FOB geleverd 'af atelier' en dienen aldaar te worden afgehaald, te weten:

Studio LoHo, Stationsweg 28, 8380 Dudzele

De goederen worden verpakt en op transport gesteld na opstellen van een condition report die de staat van de te verzenden goederen beschrijft. De goederen worden pas op transport gesteld na ontvangst van de volledige aankoopprijs als vermeld in deze offerte, rekening houdende met eventuele wijzigingen die a posteriori die werden overeengekomen bij de bevestiging van de bestelling. Alleen een schriftelijke overeenkomst kan deze betalingsvoorwaarden wijzigen.

8. Transport en douane

De koper staat in voor transport, verzekering en customs clearing van de bestelde goederen, en desgevallend ook voor de verpakking voor collectief transport. In het geval de koper Studio LoHo opdraagt te bemiddelen voor de organisatie van het transport, zal hij bij voorschot deze kosten vereffenen en eventueel rechtstreeks aan de transporteur of transportagent betalen.

Studio LoHo treedt hierin louter op in hoedanigheid van bemiddelaar en de koper gaat uitdrukkelijk akkoord dat Studio LoHo geen enkele aansprakelijkheid heeft omtrent de goede uitvoering van de transportopdracht en zij ook niet verantwoordelijk noch aansprakelijk kan worden gesteld voor enige schade opgelopen tijdens het transport, zelfs al werden deze kosten aan de koper gefactureerd door en betaald aan Studio LoHo.

In het geval het transport wordt gefactureerd door Studio LoHo, zijn alle belastingen betrekking hebbende op de invoer in het land van bestemming, alsook de BTW, de dedouaneringskosten verschuldigd door de klant en blijft de invoeradministratie ten zijne laste. Alle moeilijkheden rond de invoer dienen te worden opgelost door de klant zelf. Voor alle soorten van transport blijft dit de volle en unieke verantwoordelijkheid van de klant, zelfs in geval van door-to-door transport. Het is de plicht van de klant zich hierover op voorhand in te lichten.

9. Garantie

De goederen hebben een garantie van een jaar voor fabricagefouten. Deze garantie vervalt indien er wijzigingen aan het originele model zijn aangebracht of in geval de aanbevelingen voor onderhoud en de bijzondere zorgen als vermeld in de technische fiche niet werden gerespecteerd.

10. Annulering bestelling

In geval van annulering van de bestelling door de koper binnen de 4 weken na de bestelling zal een vergoeding van 30% van de verkoopprijs verschuldigd zijn aan Studio LoHo. In geval van annulering na 4 weken zal een vergoeding van 60% van de verkoopprijs verschuldigd zijn. Deze annuleringskosten zullen worden gefactureerd aan de koper.

11. Facturatie – vrijstelling BTW (uitvoer en intracommunautaire levering)

De facturatie voor intracommunautaire levering aan een BTW-plichtige van een andere EU-lidstaat of uitvoer uit de EU in het algemeen, kan alleen vrijgesteld van BTW voor kopers gevestigd in het buitenland en ingeval de goederen worden opgehaald door een erkend transporteur of transportagent die de nodige documenten aflevert die de garantie geven dat de aangekochte goederen respectievelijk het Belgisch grondgebied of de Europese Gemeenschap verlaten. In geval van intracommunautaire levering zal de geldigheid van het opgegeven BTW-nummer op naam van de gefactureerde koper worden gecontroleerd.

Indien de goederen in België worden ter hand gesteld aan de koper zelf of aan zijn mandataris kan bij uitvoer uit de EU de betaalde BTW alleen worden teruggevorderd op vertoon van een attest van de douane dat bewijst dat de goederen werkelijk de EU hebben verlaten. Voor intracommunautaire leveringen gebeurt dit door een bewijs van transport en betaling van de verkochte goederen via een bankrekening op naam van de koper vanuit het EU-lidstaat van bestemming.

12. Betalingen

De voorschotten en facturen zijn betaalbaar te Brugge aan de zetel van BV Studio LoHo volgens de modaliteiten als aangegeven in de offerte, tenzij schriftelijk overeengekomen wijziging. Het eindsaldo moet worden vereffend wanneer de bestelling klaar staat voor pick up. De verkoper brengt de koper daarvan op de hoogte.

Bij desgevallende wanbetaling zal na ingebrekestelling een schadevergoeding van 10% verschuldigd

zijn meer een intrest van 8% per jaar, en desgevallend alle gerechtskosten. Zonder nadeel – indien toepasselijk - aan de Europese wetgeving over Betalingsachterstand bij Handelstransacties en het gebruik maken van het Europees Betalingsbevel.

13. Toepasselijke wetgeving en bemiddeling geschillen

Partijen verklaren zich akkoord in geval van een geschil eerst en vooral de voorkeur te geven aan bemiddeling vooraleer het geschil aanhangig te maken bij de bevoegde rechtbank. Alleen de Belgische wetgeving is toepasselijk op deze koop-verkoopovereenkomst en het geschil kan alleen voor de rechtbanken gebracht die ratione loci bevoegd zijn voor de zetel van de BV Studio LoHo in geval van geschillen die niet kunnen worden opgelost via bemiddeling.

FR | DONNÉES TECHNIQUES DE NOS PRODUITS

Nos baignoires et lavabos sont manufacturés avec le plus grand soin, spécialement selon le désir du client. La technique appliquée assure à l'utilisateur le plaisir de plusieurs années de plaisir. Le produit commandé est un objet de design, et à fin d'obtenir son esthétique extraordinaire il a été conçu avec des matières primes différentes des produits industriels similaires.

L'usage normal de la baignoire et du lavabo impliquent, selon leur caractéristiques, d'autres restrictions, précautions et instructions pour l'entretien et l'installation, pour assurer un usage sans souci durant de longues années.

Caractéristiques spéciales du bain et du lavabo :

Nos produits sont fabriqués de pierre naturelle.
Selon le genre de produit, la texture et la couleur de la baignoire et du lavabo peuvent différer légèrement. Les petites irrégularités de la surface sont aussi inhérentes au produit.
Au long des années, la surface va prendre une patine.

L'usage normal doit être compris comme suite :

Pour la baignoire

Maximum de 2 personnes à la fois
Les enfants et les personnes âgées doivent rester supervisés
Seulement propre aux humains (donc pas d'animaux d'estimation)
Seulement propre à l'usage à l'intérieur (sauf indication contraire de la part du vendeur)

Pour la baignoire et le lavabo

Lors du remplissage, la température de l'eau ne peut pas dépasser les 50/60 C°
(N'oubliez pas que la peau humaine ne supporte pas l'eau à des températures supérieures à 45 C°)
Remplissez la baignoire et le lavabo seulement avec de l'eau.
Les valeurs Ph du savon utilisé doivent être neutre (entre Ph 7 et 10)
(le sel de bain n'est pas un problème)
Le contact avec des objets pointus tels que les bagues, piercings, montres est à éviter, tout comme la présence d'objets pointus ou lourds dans et autour de la baignoire et du lavabo, qui peuvent endommager la surface.
La baignoire et le lavabo ne résistent pas à l'impacte d'un marteau ou d'objets durs similaires.

Entretien de la baignoire et du lavabo :

On ne conseille que des produits Akemi pour exécuter un bon entretien :
En cas d'usage normal (3x par semaine) :
Triple effect : application mensuelle
Crystal clean : application hebdomadaire
Anti-stain : application mensuelle
Pour nettoyer soigneusement tout résidu de savon des pores, il est permis d'utiliser de l'eau de Javel.

Les produits Akemi sont mondialement disponibles et peuvent être commandés online. Des autres produits sont à déconseiller.
Le nettoyage avec des éponges abrasives doit être évité à tout prix. On conseille un tissu microfibre.
L'usage des objets pointus est interdit.

L'installation de nos produits :

De préférence le produit est apporté au lieu d'installation dans son emballage.
Pour la baignoire : quand ce n'est pas possible le déplacement du bain se fait à l'aide de deux ceintures glissées sous la baignoire. Les ceintures doivent être propres et il est conseillé de mettre une protection supplémentaire entre les ceintures et la baignoire pour éviter la friction.

La structure de la baignoire et du lavabo est faite de pierre naturelle.. Bien qu'il soit extrêmement résistant, le matériel est susceptible à casser. L'installation doit être faite avec soin et précautions nécessaires.

FR | CONDITIONS DE COMMANDE ET DE VENTE

La commande se fait avec l'acceptation expresse des conditions de vente et de commande qui suivent, connues par l'acheteur.

1. Sur les biens commandés et les caractéristiques techniques

L'acheteur déclare connaître les biens commandés, tout comme leurs mesures et leur poids, et qu'il a pris connaissance et accepte leurs caractéristiques techniques, comme reprises sous « DONNEES TECHNIQUES », avec les recommandations pour l'entretien, les soins spéciaux pour la conservation des biens, comme décrit ci-avant.

2. Emballage

Dans le prix de base un emballage de manipulation est inclus. Celui-ci n'est propre que pour le transport individuel et pas pour le transport international collectif. Dans ce cas il faut une caisse de protection dont le prix est indiqué dans cette offre.

3. La commande

Les biens peuvent être commandés par message électronique en réponse à l'offre envoyée. La commande – donc l'accord d'achat- ne sera effective qu'après réception de l'avance comme indiqué ci-avant, sauf accord postérieur. Le message de confirmation de l'acheteur peut contenir des changements et des remarques.

4. Transfert de l'accord de vente-achat

La commande peut être transférée à des tiers, sous la condition expresse que l'acheteur initial demeure responsable pour la bonne exécution de cet accord de vente-achat.

5. Le délai de livraison

Le délai de livraison indiqué est approximatif et est susceptible à des petits changements, à cause des jours fériés ou d'une période de vacances. Les biens ne sont produits qu'après commande. Le délai de livraison commence le jour de la réception de l'avance demandée et termine le jour que les biens sont mis à disposition à l'atelier pour être transportés vers l'acheteur. Du au processus de production délicat et des événements y conséquents – après avis - la livraison peut être reporté à une date postérieur et ceci maximalelement quatre semaines après la date prévue.

6. Force Majeure et problèmes relatifs à la pandémie de coronavirus

Dans le cas de force majeure ou des problèmes relatifs à la pandémie de coronavirus le présent contrat

d'achat-vente ne sera pas dissolu, ni il y aura lieu d'une indemnisation redevable par le vendeur. L'acheteur ne pourra demander la dissolution du contrat d'achat-vente que dans le cas qu'il y a un retard de livraison de plus de trois mois. Le retard du transport à cause de force majeure ou des problèmes relatifs à la pandémie de coronavirus n'est pas de la responsabilité du vendeur, puisque le simple fait de mettre les biens qui sont l'objet de ce contrat à disposition de l'acheteur » FOB à l'atelier » a comme conséquence que le devoir du vendeur en vertu de ce contrat soit accompli. Dans ce cas Studio LoHo ne pourra être responsabilisé pour les délais du transport.

7. « Condition report » et conditions pour libérer le chargement des biens

Les biens sont délivré FOB « à l'atelier » et doivent être cherchés à l'adresse suivante : Studio LoHo, Stationsweg 28, 8380 Dudzele, Belgique

Les biens sont emballés et prêts pour le transport qu'après la rédaction d'une description d'état (condition report). Les biens ne peuvent être chargés qu'après avoir reçu le solde du prix total de vente comme mentionné ci-avant, tenant compte avec les modifications postérieures reprises dans la confirmation de la commande. Seulement un accord par écrit peut altérer les conditions de paiement.

8. Transport et douane

Le transport, l'assurance et le dédouanement des biens commandés est à charge de l'acheteur, et dans certains cas, aussi la caisse de transport doit être fourni par lui.

Dans le cas où le client demande à Studio LoHo l'intermédiation d'un transport, il devra avancer les dépenses et les payer éventuellement directement au transporteur ou l'agent de transport.

Dans ce cas Studio LoHo n'aura que le rôle et la qualité de médiateur et le client est conscient et d'accord que Studio LoHo n'a aucune responsabilité pour la bonne exécution du transport, ni responsable pour des dommages suite au transport, même si les frais de transport ont été facturés par et payés à Studio LoHo.

Dans le cas où le transport est facturé par Studio LoHo toutes les taxes d'importations, TVA, dépenses de dédouanement et administration d'importation au pays de destination sont redevables par le client et sont à sa charge. Problèmes de dédouanement doivent être résolus par le client. Pour tous les genres de transport cela reste la pleine et unique responsabilité du client, même dans le cas de transport door-to-door (porte-à-porte). C'est le devoir du client de s'informer d'avance à ce sujet.

9. Garantie

Les biens ont une garantie de un an couvrant les défauts de fabrication. Cette garantie sera nulle dans le cas où le modèle original a été modifié ou les recommandations pour l'entretien et les précautions spéciales comme mentionnées dans la fiche technique n'ont pas été respectées.

10. Annulation de la commande

Dans le cas d'annulation par l'acheteur dans un délai de moins de 4 semaines après la commande une compensation de 30% du prix de vente sera redevable à Studio LoHo. Dans le cas d'annulation plus de 4 semaines après la commande la compensation s'élèvera à 60% du prix de vente. Ces frais d'annulation seront facturés à l'acheteur.

11. Facturation – exonération de TVA (export et livraison intracommunautaire)

La facturation d'une livraison intracommunautaire à un assujetti de TVA d'un autre état-membre de l'UE ou exportation vers un destinataire hors de l'union européenne en général, ne peut être exonérée de TVA si les biens sont chargés par un transporteur enregistré qui fournit les documents de transport ou douaniers garantissant que les biens vendus ont quitté respectivement la Belgique et l'union européenne. Dans le cas de la livraison intracommunautaire la validité du numéro de TVA au nom de l'acheteur facturé sera contrôlée.

Si les biens ont été mis à disposition de l'acheteur (ou son mandataire) en Belgique, en cas d'exportation hors de l'UE, la TVA payée ne peut être remboursé en produisant une attestation de la douane prouvant que les biens ont quitté l'UE. En ce qui concerne les livraisons intracommunautaires le client devra montrer une facture de transport, combiné à un paiement de facture à partir d'un compte en banque à son nom au pays de destination.

12. Paiements

Les avances et les factures sont payables à Brugge au siège de BV Studio LoHo selon les modalités reprises dans l'offre, sauf changement de conditions par écrit. Le solde final doit être payé quand la commande est prête à être livré à l'atelier pour être chargés. Le vendeur notifiera l'acheteur au moment venu.

En cas de non-paiement une indemnisation de 10% sur la facture sera redevable plus intérêts à 8% par an, et s'il y échet, les frais de procédure.

Sans préjudice – si applicable- à la loi européenne sur les arriérés de paiement en transactions de commerce et l'usage de l'ordre de paiement européen.

13. Législation applicable et médiation en cas de litige

Les parties se sont mis d'accord que, en cas de litige, ils donneront priorité à une procédure de médiation avant d'entamer une procédure en justice. Uniquement la législation belge est applicable sur le présent contrat d'achat-vente et tout litige ne peut être porté devant les tribunaux de compétence ratione loci pour le siège de BV Studio LoHo, dans le cas où il n'y a pas eu de solution par médiation.

LOHO

Stationsweg 28
BE-8380 Brugge

+32 50 15 35 15

info@studioloho.com
www.studioloho.com

📷 [studioloho](#)
📘 [studioloho](#)

Catalogues & technical drawings:
www.studioloho.com/downloads

Photography ©Bart Van Leuven
Bergbosstraat 151, 9820 Merelbeke

+32 475 879 425
bart.van.leuven@gmail.com

www.bartvanleuven.com
📷 [bartvanleuvenfoto](#)

